



2019 **inhaltsverzeichnis**  
 2019 **table des matières**  
 2019 **indice**

- 1 **auswahlverfahren**  
déroutement  
procedura di selezione
- 3 **vorwort des jurypräsidenten**  
mot du président du jury  
premessa del presidente di giuria

**preisträgerinnen und preisträger**  
**lauréates et lauréats**  
**vincitrici e vincitori**

- 4 **cod.act – andré & michel décosterd**
- 8 **bonaventure – soraya lutangu**
- 10 **d'incise – laurent peter**
- 12 **pierre favre**
- 14 **béatrice graf**
- 16 **ils fränzlis da tschlin**
- 18 **michael jarrell**
- 20 **kammerorchester basel**
- 22 **kt gorique**
- 24 **les reines prochaines**
- 26 **rudolf lutz**
- 28 **björn meyer**
- 30 **andy scherrer**
- 32 **sebb bash**
- 34 **marco zappa**

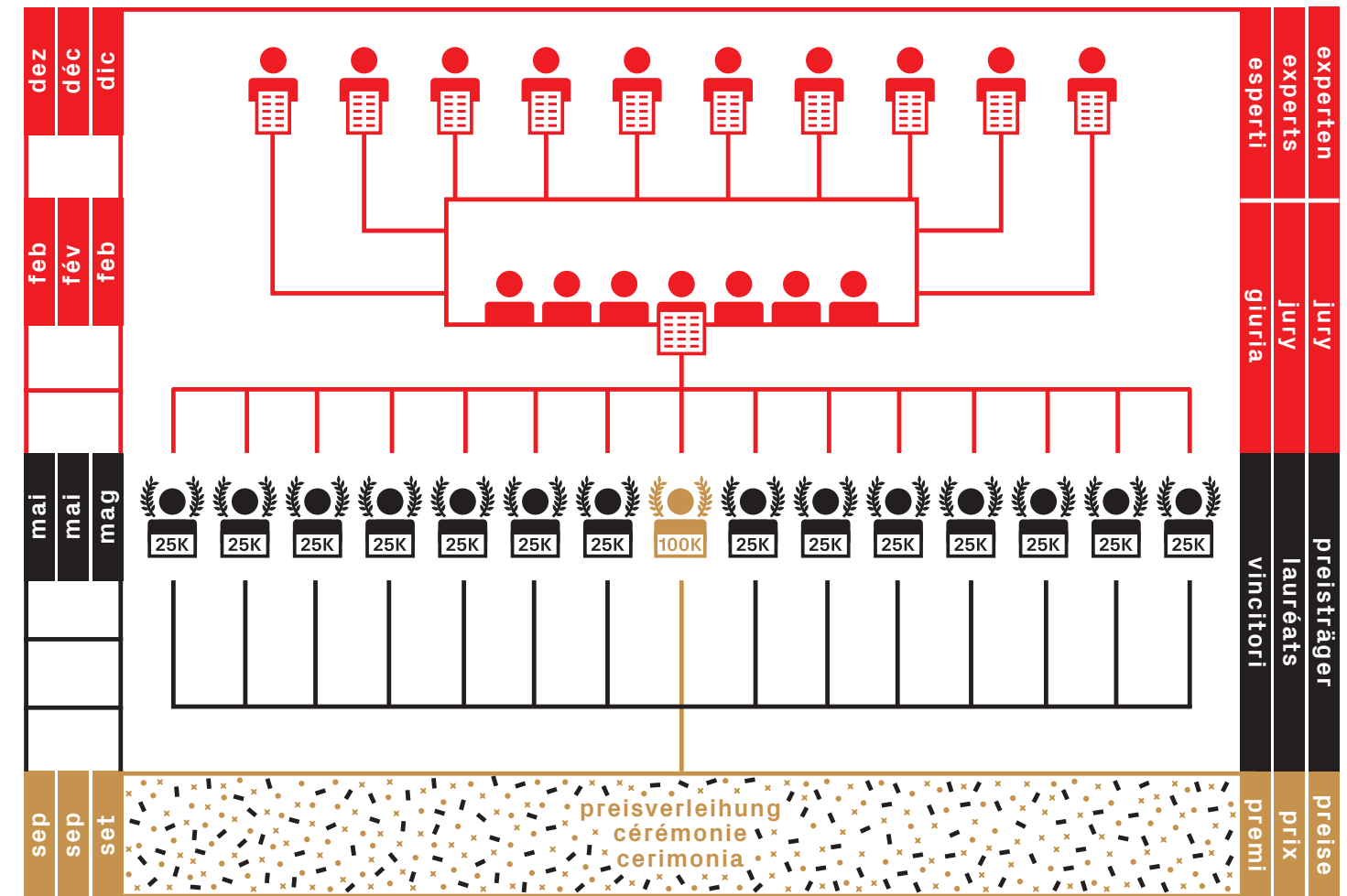

**de** Die Schweizer Musikpreise zeichnen das herausragende und innovative Schweizer Musikschaffen aus und tragen zu dessen Vermittlung bei. Das Bundesamt für Kultur (BAK) mandatiert jährlich rund zehn Expertinnen und Experten aus dem Bereich Musik. Diese wählen Kandidatinnen und Kandidaten aus allen Regionen der Schweiz und aus sämtlichen Musiksparten aus und unterbreiten ihre Auswahl der Eidgenössischen Jury für Musik.

Im Februar 2019 haben die sieben Mitglieder der Jury einerseits die Gewinner des Grand Prix Musik und andererseits die 14 Preisträgerinnen und Preisträger der Schweizer Musikpreise bestimmt. Der Schweizer Grand Prix Musik ist mit 100 000 Franken dotiert, die Schweizer Musikpreise mit je 25 000 Franken.

**fr** Le Prix suisse de musique récompense la création musicale suisse exceptionnelle et novatrice et la met en lumière. L'Office fédéral de la culture mandate chaque année une dizaine d'expertes et d'experts musicaux pour proposer des candidates et des candidats provenant de toutes les régions du pays et issus de l'ensemble des domaines musicaux. Cette sélection est ensuite soumise au Jury fédéral de musique.

En février 2019, les sept membres du jury ont désigné les lauréats du Grand Prix suisse de musique et les 14 lauréates et lauréats des Prix suisses de musique. Le Grand Prix suisse de musique est doté de 100 000 francs et les Prix suisses de musique de 25 000 francs chacun.

**it** I Premi svizzeri di musica ricompensano la creazione musicale svizzera eccellente e innovativa e contribuiscono a metterla in risalto. Ogni anno l'Ufficio federale della cultura incarica una decina di esperti del settore di selezionare candidate e candidati provenienti da tutte le regioni della Svizzera e attivi nelle diverse discipline musicali. La loro selezione è in seguito sottoposta al giudizio della Giuria federale della musica.

Lo scorso febbraio i sette membri della giuria hanno scelto i vincitori del Gran Premio svizzero di musica e i 14 vincitori e vincitrici dei Premi svizzeri di musica. Il Gran Premio svizzero di musica ha un valore di 100 000 franchi, i Premi svizzeri di musica di 25 000 franchi ciascuno.



Florian Walser



Sarah Chaksad



Anne Gillot



Laurence Desarzens



Simon Grab



Zeno Gabaglio



Sylwia Zytynska

**de** Schon bei der ersten Verleihung des Schweizer Musikpreises im Jahr 2014 wurden Bedenken laut, dass bei 15 Auszeichnungen jährlich rasch die geeigneten Kandidatinnen und Kandidaten ausgehen würden. Die Vorschläge, die der Eidgenössischen Jury für Musik 2019 präsentiert wurden, beweisen jedoch, dass genau das Gegenteil der Fall ist.

Schaut man sich die Gruppe der diesjährigen Preisträgerinnen und Preisträger an, so erkennt man die enorme Vielfalt und die hohe Qualität des Schweizer Musikschaffens in allen Bereichen der Klangkunst.

Da die grosse Bekanntheit einer Künstlerin oder eines Künstlers kein Auswahlkriterium ist, hat die Jury die Freiheit und zugleich die Verpflichtung, abseits der gewohnten Wege zu suchen. Auch in diesem Jahr wurde sie nicht enttäuscht.

Jenseits der Grenzen zwischen Musikgenres und Kunstformen gelangt man in ein wunderbares Land, in dem sich Künstlerinnen und Künstler frei zwischen den unterschiedlichen Sparten hin und her bewegen. Ein treffendes Beispiel hierfür ist das Duo Cod.Act: In seinem künstlerischen Schaffen werden die Dimensionen von Raum und Technik sowie die Bewegung Teil der Sphäre von Klang und Musik. So wird Unvorstellbares möglich.

Die Auszeichnungen für Musikschaffende und ihre Werke sollen das Publikum für die Exzellenz des Schweizer Kunstschaffens sensibilisieren, in diesem Jahr insbesondere im Hinblick auf Produktionen im Bereich der elektronischen Musik.

Anders als in den bildenden Künsten lassen sich in der Musik keine «Ankäufe» tätigen. Denn Musik kann man nicht erwerben und ausstellen. Musik verklingt. Der Schweizer Musikpreis unterstützt daher seine Preisträger ohne konkrete Gegenleistung. Den Prämierten wird vielmehr die Freiheit gelassen, den Preis dazu zu verwenden, ihre künstlerische Entwicklung in die unterschiedlichsten Richtungen fortzusetzen. — Florian Walser

**fr** En 2014, lors de la première édition du Prix suisse de musique, certains doutaient de la viabilité du projet. En distinguant quinze candidats par année, on risquait de se retrouver rapidement à court de lauréates et lauréats. Six ans plus tard, la sélection du jury prouve exactement le contraire.

Un simple coup d'œil sur la liste des lauréates et lauréats met à nouveau en évidence la grande diversité ainsi que la qualité du paysage musical suisse dans toutes les sphères de l'univers sonore.

Comme la renommée d'un ou d'une artiste n'est pas un critère de sélection, le Jury fédéral de musique de cette édition 2019 a pu et a dû aller chercher l'excellence en dehors des réseaux habituels. Ce fut fructueux. Sans se soucier des limitations liées aux formes et aux genres musicaux, le palmarès de cette année détermine les contours d'un pays peuplé d'artistes, qui oscillent entre différentes branches. Les installations des deux frères Décosterd au sein du duo Cod.Act font inter-réagir espace, technicité et mouvement avec des sons et des musiques. Et rendent ainsi l'inconcevable possible.

À travers les distinctions attribuées aux musiciennes et musiciens et à leurs œuvres, l'objectif du Prix suisse de musique est de sensibiliser le public vers les cultures émergentes. Cette année, beaucoup de lauréates et de lauréats sont issus de la scène électronique.

À la différence des arts plastiques, on ne peut pas acquérir la musique à prix fort comme on achète une œuvre d'art. La musique existe dans l'instant et perdure. Voilà pourquoi, le Prix suisse de musique soutient les lauréates et lauréats sans contrepartie. Libre donc à chacun d'utiliser ce prix comme bon lui semble!

— Florian Walser

**it** Fin dalla prima edizione del Premio svizzero di musica, nel 2014, c'era chi avvertiva il rischio che – con quindici premi all'anno – i buoni candidati sarebbero presto scarseggiati; nel 2019 le proposte sottoposte alla Giuria federale della musica dimostrano che è vero l'esatto contrario.

Esaminando il gruppo dei vincitrici e vincitori di quest'anno si riconosce l'enorme versatilità e l'alta qualità dei musicisti svizzeri attivi in tutti i campi dell'arte del suono.

Siccome la notorietà di un o una artista presso il grande pubblico non è un criterio di selezione, i membri della giuria hanno la libertà – e allo stesso tempo l'obbligo – di cercare l'eccellenza anche al di fuori dei sentieri battuti. E anche quest'anno non sono rimasti delusi.

Oltre i confini che separano i generi musicali e le discipline artistiche, si arriva in un terreno misterioso nel quale gli artisti si muovono liberamente tra un'arte e l'altra. Un esempio calzante – in tal senso – è il duo Cod.Act: nella loro produzione le dimensioni spaziale e tecnica, nonché quella del movimento, sono integrate alla sfera dell'acustica e della musica, e così l'inimmaginabile diventa possibile.

I premi destinati agli artisti e alle loro opere hanno anche lo scopo di sensibilizzare il pubblico all'eccellenza della creazione artistica in Svizzera e quest'anno in particolare alla produzione nel campo della musica elettronica.

Contrariamente alle arti visive, la musica non si presta ad essere «acquistata», perché la musica non si può comprare ed esibire: la musica svanisce. Pertanto, il Premio svizzero di musica sostiene le vincitrici e i vincitori senza chiedere un corrispettivo oggettivo; si preferisce lasciare loro la libertà di utilizzare il premio per continuare i loro percorsi artistici nelle più svariate direzioni. — Florian Walser



«La composition bute sur l'incontrôlable et la génération spontanée des sons, sur la rétroaction sensorielle.»



4



**de** biografie

André und Michel Décosterd wurden beide in Le Locle geboren (1967 und 1969). André spezialisierte sich nach dem Diplom an der École de Jazz et de Musique Actuelle (EJMA) in Lausanne auf programmierte Musik und algorithmische Komposition. Kurz nach Michels Abschluss in Architektur gründeten die Brüder 1997 Cod.Act. Seitdem haben sie an zahlreichen internationalen Veranstaltungen teilgenommen und Preise gewonnen, unter anderem die Goldene Nica an der Ars Electronica Linz und drei Mal einen Hauptpreis am Japan Media Arts Festival.

**fr** biographie

André et Michel Décosterd sont tous deux nés au Locle (en 1967 et 1969). Après l'obtention de son diplôme à l'École de jazz et de musique actuelle (EJMA) à Lausanne, André s'est spécialisé dans la musique programmée et la musique algorithmique. Michel a obtenu son diplôme d'architecte en 1997. Peu après, les deux frères ont fondé Cod.Act. Depuis, ils ont remporté plusieurs prix dans des manifestations internationales dont le prix Golden Nica de l'Ars Electronica de Linz ainsi que les trois premiers prix au Japan Media Arts Festival.

**it** biografia

André e Michel Décosterd sono nati a Le Locle (rispettivamente nel 1967 e nel 1969). Dopo il diploma alla EJMA, scuola di jazz e di musica contemporanea di Losanna, André si è specializzato in musica programmata e composizione algoritmica. Michel è diplomato in architettura. I due fratelli fondano il gruppo Cod.Act nel 1997, a poca distanza dalla conclusione degli studi. Da allora hanno partecipato a molte manifestazioni internazionali vincendo numerosi premi, tra cui il premio Goldene Nica alla Ars Electronica Linz e tre volte il primo premio al Japan Media Arts Festival.

**de** Die Brüder Décosterd sind Solitäre in der Schweizer Kunstlandschaft. Seit über zwanzig Jahren bauen sie Klangkörper, die sich nirgends richtig einordnen wollen: Plastik? Sound Art? Performance mit erweiterten technischen Mitteln? Es spielt letztlich keine Rolle, die Werke sprechen (und klingen) für sich. Dass sie die grösste Wertschätzung in der digitalaffinen Media Art-Szene erfahren, ist ein wenig bizarr, aber auch bezeichnend: Die Elektronik-Sounds von Cod.Act sind alles andere als ephemere und von unsichtbaren Platinen gemacht. Michels «Maschinen» sind von einer zuweilen geradezu brutalen Physis und Andrés Soundspuren nicht weniger körperlich präsent. Die beiden Elemente, die beiden Zugänge funktionieren ohnehin nicht getrennt voneinander – dass Musik immer mit Bewegung und Dynamik, mit Spannungsauf- und abbau zu tun hat, wird hier unmittelbar schlüssig. Komposition trifft auf Unkontrollierbarkeit, generative Soundentwicklung auf sensorielle Rückkopplung – nicht zuletzt deshalb werden die Cod.Act-Klangskulpturen oft für künstliche Wesen, für technische Tiere gehalten. Sie machen Musik und Klang ganz direkt erlebbar, auf eine mal spielerische, mal brachiale Weise. Diese Soundkunst ist unverkoppelt, aber deshalb nicht weniger klug. Das macht die Brüder Décosterd zu Brückenbauern zwischen den Genres wie auch zwischen Publikum und Interpret. — Roland Fischer

**fr** Les frères Décosterd suivent leur propre chemin dans le paysage artistique suisse. Depuis plus de vingt ans, ils construisent des corps de résonance réticents à leur manipulation: de l'art plastique? de l'art audio? de la performance avec des moyens techniques avancés? Peu importe: les œuvres parlent d'elles-mêmes – et se font entendre. Cela peut sonner un peu faux, mais c'est révélateur: elles inspirent la plus haute estime à la scène artistique des nouveaux médias. Les sons électroniques de Cod.Act sont tout sauf éphémères et les platines qui les jouent ne passent pas inaperçues. Les «machines» de Michel sont, pour ainsi dire, d'une puissante constitution et les sons d'André n'ont pas moins de présence physique. Les deux éléments, les deux médiums fonctionnent conjointement – rappel que la musique s'est toujours exprimée par le mouvement et la dynamique, par la tension et le relâchement. La composition bute sur l'incontrôlable et la génération spontanée de sons, sur la rétroaction sensorielle – raison pour laquelle les sculptures sonores de Cod.Act sont souvent considérées comme des créatures artistiques, des animaux mécaniques. Leur musique et leurs sons sont des expériences à vivre, dans toute leur désinvolture et leur brutalité. Sans tête, cet art sonore n'en reste pas moins intelligent. Les frères Décosterd sont des passeurs entre les genres, entre le public et l'interprète. — Roland Fischer

**it** I fratelli Décosterd sono due solitari nel panorama artistico svizzero: da oltre 20 anni costruiscono oggetti musicali che non si lasciano completamente posizionare da nessuna parte: arte plastica? *sound art*? performance con mezzi tecnici avanzati? In fondo non ha importanza, in quanto le opere parlano (e suonano) da sé. Il fatto che riscuotano tanto successo nel mondo digitalizzato della media art è un po' bizzarro ma anche rivelatore: i suoni elettronici di Cod.Act sono tutt'altro che effimeri o fatti di invisibili circuiti. Le «macchine» di Michel sono condizionate da una fisicità a tratti persino brutale, e le tracce audio di André non sono da meno. In ogni caso questi due elementi, questi due media non funzionano l'uno senza l'altro: il fatto che la musica abbia a che fare con movimento e dinamismo, formazione e risoluzione di tensioni, diventa qui inconfutabilmente evidente. La composizione incontra l'incontrollabilità, la generazione spontanea del suono si confronta con la risposta sensoriale, ragione per cui le sculture sonore di Cod.Act sono spesso considerate creature artistiche, animali meccanici. La musica e i suoni che producono sono immediatamente percepibili, a volte in modo giocoso, altre volte in tutta la loro brutalità. Quest'arte sonora non è certo cerebrale, ma non per questo è meno geniale. Ciò rende i fratelli Décosterd costruttori di ponti tra i generi, tra il pubblico e gli interpreti. — Roland Fischer

5

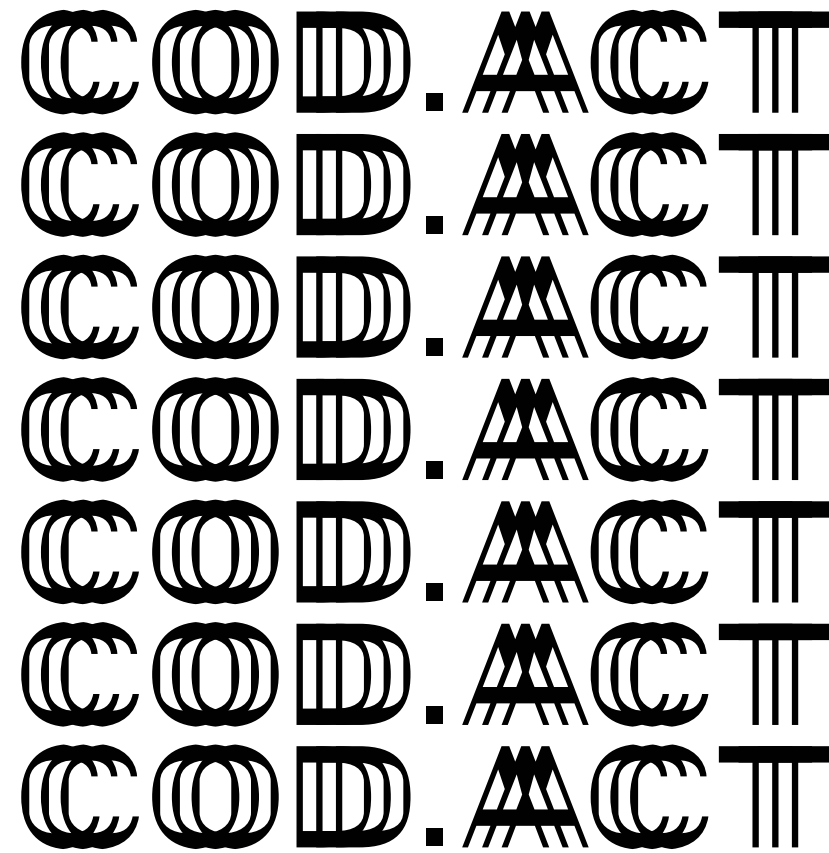

2019  
2019  
2019

schweizer grand prix musik  
grand prix suisse de musique  
gran premio svizzero di musica

schweizer musikpreis  
prix suisse de musique  
premio svizzero di musica



schweizer musikpreis  
prix suisse de musique  
premio svizzero di musica



- A 1999 *Krakòw*
- B 2000 *Bach / Mendeleïev*
- C 2000 *Bach / Mendeleïev*
- D 2003 *Jinsofern[*
- E 2004 *Siliknost 2*
- F 2004 *Ex Pharao*
- G 2009 *Cycloïd-E*
- H 2010 *Pendulum Choir*
- I 2013 *Nyloïd*
- J 2013 *pho:ton*
- K 2017 *πTon*
- L 2017 *πTon/2*

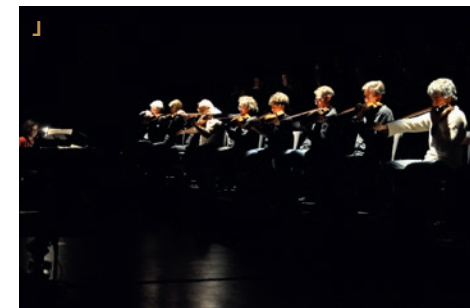
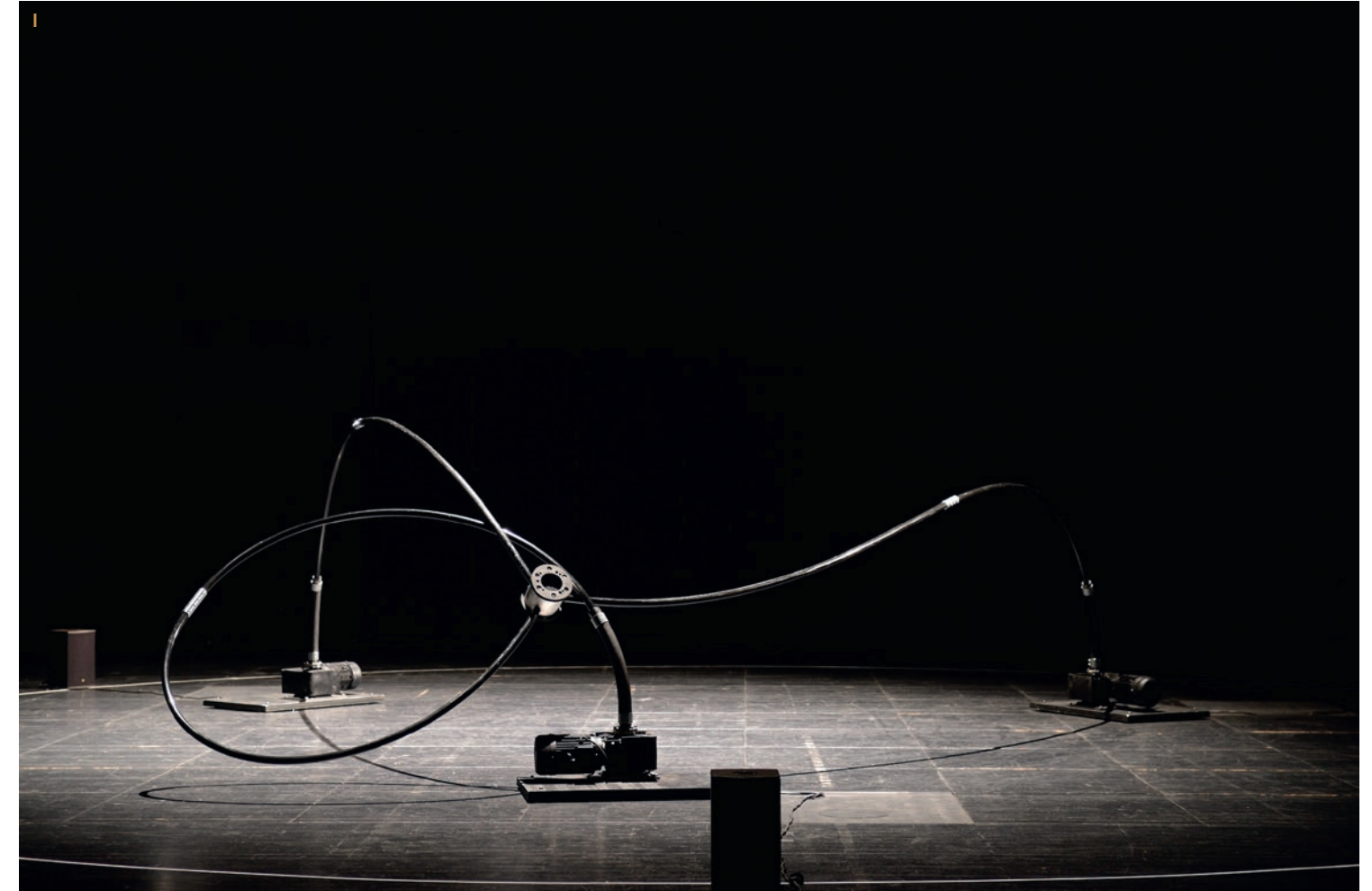
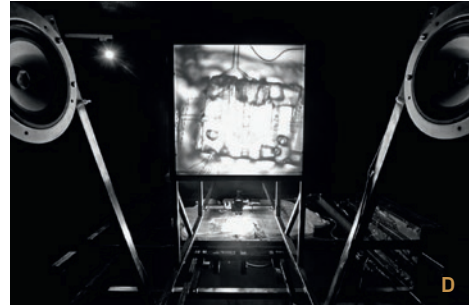





2019  
2019  
2019

preisträgerin  
lauréate  
vincitrice



# BONAVENTURE

schweizer musikpreis  
prix suisse de musique  
premio svizzero di musica

**de** Nach dem Tod ihres Neffen Bonaventure wechselt Soraya Lutangu alias Bonaventure von der Grafikszene in die Musikszene. Nach dem plötzlichen Verlust sucht sie nach Antworten und setzt ihre Energie dazu ein, die familiären Bindungen zu erhalten. Die Musik dient ihr dabei als Therapie und ermöglicht es ihr, zu trauern und sich erneut mit ihrer Position als *queere* und rassistisch diskriminierte Frau zu befassen. Inspiriert von den Gegensätzen übersetzt sie mit ihren Kompositionen, was ihre Identität als schweizerisch-kongolische Frau ausmacht. Sie verarbeitet Samples und mischt dabei Sounds mit europäischen und afrikanischen Einflüssen. Bonaventures Musik hat nicht nur therapeutische, sondern auch aktivistische Absichten. Sie drückt darin ihre Stellung als Frau aus, die von Rassismus betroffen ist und sich in Kreisen bewegt, die nicht für sie bestimmt sind. Oder sie zeigt auf, welche Auswirkungen weisse Vorherrschaft auf Minderheiten hat. Ihre Kompositionen sind ein Mittel zum Ausdruck ihrer Emotionen, um Energie zu bündeln und Antworten auf persönliche Fragen zu finden. 2019 und 2020 verfolgt Bonaventure zahlreiche Gemeinschaftsprojekte, «um eine Verbindung zu Menschen zu schaffen, denen es ebenfalls am Herzen liegt, mit der Musik freie Ausdrucksformen zu finden». — Ruth Noemi Bendel

**fr** Après le décès de son neveu Bonaventure, Soraya Lutangu alias Bonaventure quitte le milieu du graphisme pour celui de la musique. Affectée par cette perte brutale, elle est à la recherche de réponses et dans la nécessité de recentrer ses énergies pour maintenir les liens familiaux; c'est alors que la musique va lui servir de thérapie pour lui permettre de faire son deuil et de renouer avec sa position de femme queer racisée. Inspirée par la binarité qui découle de son métissage, elle cherche à traduire avec ses compositions ce qui reflète son identité de femme métisse helvético-congolaise. C'est donc en se réappropriant des samples qu'elle mixe des sons aux influences européennes et africaines. Sa musique a une visée non seulement thérapeutique mais aussi militante, elle y exprime par exemple sa condition de femme racisée naviguant dans des sphères qui n'ont pas été pensées pour elle ou encore pointe du doigt ce que la suprématie blanche cause aux communautés minoritaires. Ses compositions sont un moyen d'extérioriser ses émotions afin de canaliser ses énergies et trouver des réponses quant à ses questionnements personnels. 2019–2020 pour Bonaventure c'est une multitude de projets collaboratifs en cours «pour se connecter avec des gens qui ont aussi à cœur de trouver des moyens d'expression libre via la musique». — Ruth Noemi Bendel

**it** Dopo la morte di suo nipote Bonaventure, Soraya Lutangu, alias Bonaventure, lascia il mondo della grafica per quello della musica: colpita da questa terribile perdita, va alla ricerca di risposte nella necessità di ricalibrare le proprie energie per mantenere i legami familiari. È proprio allora che la musica le serve da terapia per elaborare il lutto e riconnettersi con la sua posizione di donna queer e razzialmente discriminata. Ispirata dal carattere controverso che deriva dal suo meticcio, cerca di trasporre nelle sue composizioni ciò che esprime la sua identità di donna svizzero-congolese: è dunque tramite la riappropriazione di sample che genera una commistione di suoni dalle influenze europee e africane. Nella sua musica, dai propositi non soltanto terapeutici ma anche militanti, essa esprime la propria condizione di donna razzizzata che naviga in sfere non pensate per lei, oppure che punta il dito contro quello che il predominio bianco infligge alle comunità minoritarie. Le sue composizioni costituiscono anche un mezzo per esternare le sue emozioni, in modo da canalizzare le proprie energie e trovare risposte ai suoi interrogativi personali. Per Bonaventure il 2019 e il 2020 sono all'insegna di una moltitudine di progetti collaborativi «per stabilire una connessione con persone che, come lei, avvertono il bisogno di trovare mezzi di espressione libera mediante la musica». — Ruth Noemi Bendel

«Soraya Lutangu  
cherche à traduire avec  
ses compositions ce  
qui reflète son identité  
de femme métisse  
helvético-congolaise.»

9

**de** biografie  
Soraya Lutangu alias Bonaventure ist eine schweizerisch-kongolische Musikproduzentin und Komponistin. Sie lebt in Lissabon. 2016 erschien ihre erste Single *Complexion*. Im selben Jahr arbeitete sie gemeinsam mit der Künstlerin und Schriftstellerin Hannah Black und mit der Modemacherin Ebba Fransén Waldhör an dem Projekt *Anxietina*, das sie im ICA und in der Chisenhale Gallery in London, am MoMA PS1 in New York, im Centre Pompidou in Paris und im Centre d'Art Contemporain in Genf präsentierten. Im Mai 2017 folgte ihre erste EP *Free Lutangu* und 2018 die zweite mit dem Titel *Mentor*.

**fr** biographie  
Soraya Lutangu, alias Bonaventure, est une productrice et compositrice de musique helvético-congolaise résidant à Lisbonne au Portugal. En 2016, elle a sorti son premier single, *Complexion*, la même année elle a collaboré avec l'artiste et écrivaine Hannah Black et la couturière Ebba Fransén Waldhör sur l'œuvre *Anxietina* qu'elles ont présentée à l'ICA & à la Chisenhale Gallery à Londres, au MoMA PS1 à New York, au Centre Pompidou à Paris ainsi qu'au Centre d'Art Contemporain à Genève. En mai 2017 est paru son premier EP, *Free Lutangu*, et en 2018 *Mentor*.

**it** biografia  
Soraya Lutangu alias Bonaventure è una produttrice musicale e compositrice svizzero-congolese residente a Lisbona in Portogallo. Nel 2016 è uscito il suo primo singolo *Complexion*; lo stesso anno ha collaborato con l'artista e scrittrice Hannah Black et la designer Ebba Fransén Waldhör all'opera *Anxietina*, presentata all'ICA & Chisenhale Gallery a Londra, al MoMA PS1 a New York, al Centre Pompidou di Parigi e al Centre d'Art Contemporain di Ginevra. Nel maggio 2017 ha pubblicato il suo primo EP *Free Lutangu*, poi seguito da un secondo, intitolato *Mentor*, nel 2018.



«Laurent Peter place les musiciens, lui inclus, et les innovations musicales au sein d'une structure plus large, comme une partie de la recherche de principes philosophiques délimitée par les relations humaines.»

10

# D'INCISE



schweizer musikpreis  
prix suisse de musique  
premio svizzero di musica

preisträger 2019  
lauréat 2019  
vincitore 2019

**de** *D'incise* – ein Satz in einem Satz. Laurent Peter gab sich den Namen d'incise, als er als Teenager elektronische Musik machte. Die meiste Musik, die er heute unter diesem Namen erschafft, ist keineswegs mehr elektronisch und für seinen düsteren Techno hat er ein neues Pseudonym gewählt: Tresque. Der Ursprung von «d'incise» bleibt aber relevant. Er stellt Musikerinnen und Musiker – und damit auch sich selbst – sowie musikalische Ideen in grössere Zusammenhänge und beschäftigt sich so mit den philosophischen Prinzipien der menschlichen Beziehungen.

Laurent Peter kam durch die Technik zur Musik. Er war bewegt von der Kraft der Soundanlagen, die in Genfs besetzten Häusern Dub und Drum 'n' Bass spielten, und begann als Teenager mit der elektronischen Musik. Pierre Henrys *Variations for a Door and a Sigh* brachten ihm die elektroakustische Musik näher, und Konzerte beispielsweise von Jacques Demierre weckten sein Interesse für die Improvisation. Er legte sich nie auf ein Instrument fest. Sein wichtigstes Werkzeug war und ist der Laptop, aber er spielt auch Harmonium, Perkussionsinstrumente oder auf Fundgegenständen – oder überhaupt nicht, wenn er etwa für Cristián Alvear oder Félicie Bazelaire komponiert. Wichtig sind ihm die Sounds, die die Ideen umsetzen, und nicht die Instrumente. Seine Studien verlaufen nicht linear, sondern eher wie der Balg eines Akkordeons. Seine Aufmerksamkeit richtet sich zunächst auf ein bestimmtes Thema und weitet sich dann auf eine Vielzahl von Projekten aus. Der Perkussionist und Konzeptkünstler Cyril Bondi ist der langjährigste Begleiter von d'incise, seit 2004. 2006 gründeten sie Insub. Das ursprüngliche Label ist inzwischen auch ein Genfer Konzertveranstalter, ein Orchester und ein Tonstudio. Als Diatribes haben sie die Verbindungen zwischen Dub und experimenteller Musik und als La Tène diejenigen zwischen traditioneller und zeitgenössischer Tanzmusik und Trance erkundet. — *Bill Meyer*

**fr** *D'incise* – une proposition dans une proposition. Laurent Peter a pris ce pseudonyme lorsque, adolescent, il créait de la musique électronique. Aujourd'hui, la majorité de la musique qu'il compose sous ce pseudonyme n'est pas électronique et il utilise le nom Tresque pour enregistrer de la «distressed techno». Mais l'intérêt du nom «d'incise» reste intact. Ainsi, Peter place les musiciens, lui inclus, et les innovations musicales au sein d'une structure plus large, comme une partie de la recherche de principes philosophiques délimitée par les relations humaines.

Laurent Peter est venu à la musique par le côté technique. Touché par la puissance des sons qui émettaient du dub et de la drum and bass, dans les squats de Genève, il a commencé à composer de la musique électronique alors qu'il était adolescent. Les *Variations pour une porte et un soupir* de Pierre Henry l'ont initié à l'électro-acoustique et les concerts d'artistes comme Jacques Demierre l'ont sensibilisé au travail d'improvisation libre. Jamais il ne s'est décidé pour un instrument. Son outil principal, aujourd'hui comme hier, est son ordinateur portable, mais il joue aussi de l'harmonium, des percussions ou avec des objets trouvés ou, lorsqu'il compose pour des artistes solos comme Cristián Alvear et Félicie Bazelaire, avec rien du tout. Il ne s'agit pas de jouer d'un instrument, mais de faire naître des idées par des sons. Sa recherche n'évolue pas en ligne droite, mais en accordéon. Il cible une problématique spécifique avant d'embrasser de multiples projets. Compagnon de création depuis 2004, le percussionniste et conceptualiste Cyril Bondi est le plus fidèle partenaire de d'incise dans ses recherches. En 2006, ils lancent Insub. Conçu d'abord comme un label, Insub devient une société de concert, un orchestre et un studio d'enregistrement. Sous le nom de Diatribes et de La Tène, ils explorent les relations, respectivement, entre le dub et la musique expérimentale et entre la danse contemporaine et la trance. — *Bill Meyer*

**it** *D'incise*: una frase dentro una frase. Laurent Peter assume il nome d'incise da adolescente, quando si dedica alla musica elettronica. Oggi la maggior parte della musica che crea con questo nome non è affatto elettronica, anzi l'artista si è scelto un nome d'arte diverso, Tresque, con cui registra «distressed techno». Tuttavia, l'origine del nome «d'incise» mantiene comunque una sua propria importanza. L'artista colloca i musicisti, compreso sé stesso e le idee musicali, all'interno di strutture più ampie, in un'indagine sui principi filosofici alla base delle relazioni umane.

Laurent Peter giunge alla musica dal versante tecnico. Spinto dalla potenza dei sound system che facevano riverberare la musica drum 'n' bass negli squat di Ginevra, inizia a fare musica elettronica sin dall'adolescenza. Le *Variazioni per una porta e un sospiro* di Pierre Henry lo introducono alla musica elettroacustica, mentre è assistendo a concerti di musicisti come Jacques Demierre che scopre la pratica dell'improvvisazione libera. Non si è mai concentrato su un unico strumento musicale; il suo principale mezzo di lavoro è da sempre il computer portatile, ma suona anche l'harmonium, le percussioni, oggetti qualsiasi o, come quando compone per i solisti Cristián Alvear e Félicie Bazelaire, persino niente. Per lui non si tratta di suonare strumenti, bensì di materializzare idee in forma di suono. La sua indagine non procede in modo lineare, ma piuttosto come il mantice di una fisarmonica. La sua attenzione si focalizza su una problematica specifica per poi ampliarsi fino ad includere diversi progetti. Il percussionista e collega concettualista Cyril Bondi è il partner investigativo di d'incise di più lunga data, sin dal 2004. Nel 2006 i due danno vita a Insub, inizialmente un marchio discografico diventato nel tempo anche un'organizzazione di concerti a Ginevra, un'orchestra e uno studio di registrazione. Si dedicano inoltre all'esplorazione delle interrelazioni tra dub e musica sperimentale con il nome Diatribes, e tra musica dance e trance tradizionale e contemporanea con il nome La Tène. — *Bill Meyer*



11

**de** biografie

Laurent Peter wurde 1983 in Genf geboren. Als Jugendlichen zog es ihn zu Reggae, Dub und Drum 'n' Bass – Musik, die in den besetzten Häusern seiner Stadt gespielt wurde. Mit dem Kollektiv Audioactivity begann er, selbst solche Musik zu machen. Er nahm das Pseudonym «d'incise» an und entdeckte experimentellere Ansätze. Er trat solo und oft auch mit Cyril Bondi auf und erforschte die konzeptionellen Verbindungen zwischen Dub, elektroakustischer, improvisierter, komponierter, minimalistischer und traditioneller Musik. Zu den Projekten des Duos gehören La Tène, Diatribes und Insub Meta Orchestra. Unter dem Namen Tresque nahm Laurent Peter auch Techno-Musik auf.

**fr** biographie

Laurent Peter est né à Genève en 1983. Très tôt attiré par le reggae, le dub et la drum and bass qu'il entend dans les squats de la ville, il s'essaie à ces différents styles avec le collectif Audioactivity. Adoptant le pseudonyme «d'incise», il s'oriente ensuite vers des approches plus expérimentales. En solo ou lors de ses fréquentes collaborations avec Cyril Bondi, il explore les liens conceptuels entre le dub, l'électroacoustique, les improvisations, les compositions, les musiques minimalistes et les musiques traditionnelles. Ses projets en duo incluent La Tène, Diatribes et Insub Meta Orchestra. Laurent Peter enregistre également de la techno sous le nom de Tresque.

**it** biografia

Laurent Peter nasce a Ginevra nel 1983. Da giovanissimo è attratto dal reggae, dal dub e dal drum 'n' bass suonati dai sound system negli squat della città, e inizia a creare questo genere musicale con il collettivo Audioactivity. Assumendo il nome «d'incise» fa propri approcci più sperimentali. Si esibisce sia come solista che insieme al suo stretto collaboratore Cyril Bondi, esplorando i legami concettuali che uniscono musica dub, elettroacustica, improvvisazione, composizione, minimalismo e musica sociale tradizionale. Tra i progetti del duo vi sono La Tène, Diatribes e Insub Meta Orchestra. Laurent Peter registra anche brani techno con il nome Tresque.



# PIERRE



## de biografie

Mit dem Jazz kam Pierre Favre zunächst über den Be-Bop in Berührung. Danach spielte er Stücke älterer Stilrichtungen wie New Orleans und Dixieland. Gegen Ende der 1960er-Jahre entwickelte er ein neues Melodiekonzept des Schlagzeugs und veränderte sein Instrument, um die Möglichkeiten des modernen Drumming zu erweitern. Seit den Anfängen in den frühen 1970er-Jahren sind seine Perkussions-Soli von Kritikern begeistert aufgenommen worden. Pierre Favre widmet sich ausserdem dem Komponieren.

## fr biographie

Bien que son premier contact avec le jazz fût le Bebop, Pierre Favre est revenu ensuite à des styles plus anciens comme le New Orleans et le Dixieland. Vers la fin des années 1960, il développe une nouvelle conception mélodique de la percussion et transforme son instrument afin d'élargir les possibilités de la batterie moderne. Dès lors, les solos de percussions et les compositions de Pierre Favre remportent un succès critique unanime.

## it biografia

Pierre Favre ha approcciato il jazz dapprima con il Be-Bop, chinandosi poi verso generi quali lo stile di New Orleans e il Dixieland. Alla fine degli anni Sessanta ha sviluppato una nuova concezione melodica delle percussioni e ha trasformato il suo strumento per estendere le possibilità della batteria moderna. Fin da subito – all'inizio degli anni Settanta – i suoi assoli di percussioni hanno entusiasmato la critica, che li ha esaltati in maniera unanime. Favre si dedica anche alla composizione.

**de** Als er im Alter von 15 Jahren mit dem Trommelspiel begann, konnte Pierre Favre nicht ahnen, dass er bereits mit 17 Berufsmusiker sein würde. Und als 19-Jähriger in München in der Big Band von Max Greger für Swing und Drive sorgen würde. Und schon gar nicht, dass er als Autodidakt einst zum grossen Poeten innerhalb der internationalen Schlagzeugerszene aufsteigen würde. In der Schweiz kommt kein junger Schlagzeuger an ihm vorbei, noch heute empfängt der 82-Jährige Schüler bei sich.

Im Grunde ist Pierre Favre ein Jazz-Musiker, dessen musikalische Laufbahn sich durch verschiedene Stilarten kennzeichnet. Er spielt mit namhaften Musikern und in verschiedenen Formationen. Dann kommt der Free Jazz der 1960er-Jahre: Favre empfand ihn als Befreiung, alles war nun möglich. Mit seinen Trommeln, Becken, Stöcken und Besen erschliesst er sich neue Klangwelten, schafft expressive Tonbilder – und findet zum Solo. Sein berühmter Solo-Auftritt an den Berliner Jazztagen 1972 ist ein Welterfolg. Es gelingt ihm, das Schlagzeug vom Schattendasein eines simplen Rhythmusmachers ins Rampenlicht eines Solo-Instrumentes zu rücken, der das Instrumentarium eines ganzen Orchesters enthält. Er formiert Perkussionsquartette, steht aber auch mit acht Schlagzeugern auf der Bühne. Seine Kompositionen liefern das Gerüst, das allen Musikern Raum für Improvisationen lässt. Bis die Präzision des synchronen Zusammenspiels ein Atem, ein Herzschlag ist. — Maria Zachariadis

**fr** Lorsqu'il commença le tambour à 15 ans, Pierre Favre ne pouvait se douter qu'il deviendrait musicien professionnel deux ans plus tard. Ni que, à 19 ans, il serait aux percussions avec le Big Band de Max Greger. Encore moins que, en tant qu'autodidacte, il émergerait comme un grand poète de la scène internationale des percussions. En Suisse, aucun jeune batteur ne le surpasse et, aujourd'hui encore, l'homme de 82 ans partage son savoir avec des élèves.

Au fond, Pierre Favre est un musicien de jazz dont la carrière musicale se distingue par sa variété stylistique. Il joue d'abord avec des musiciens de renom et dans des formations diverses. Puis vient le free-jazz des années 60 – une libération, pour Pierre Favre: tout était désormais possible. Avec ses tambours, ses cymbales, ses baguettes et ses balais, il s'ouvre à de nouveaux mondes de sonorités, crée des images sonores expressives et découvre le solo. Sa célèbre entrée en scène lors des Berliner Jazztage de 1972 est un succès mondial. Grâce à lui, la batterie sort de l'ombre de la «section rythmique» pour devenir un instrument soliste et un véritable orchestre en soi. Pierre Favre forme des quatuors de percussions et partage même la scène avec huit batteurs. Ses compositions sont un canevas qui permet à tous les musiciens d'improviser. Jusqu'à ce que leur jeu se rencontre si précisément qu'ils se rejoignent dans un souffle, dans un battement de cœur. — Maria Zachariadis

**it** Quando, all'età di 15 anni, iniziò a suonare le percussioni, Pierre Favre non poteva immaginare che a 17 anni sarebbe già stato un musicista di professione, o che a 19 anni avrebbe dato slancio ai brani swing di Max Greger e della sua Big Band a Monaco di Baviera. Tantomeno poteva aspettarsi di figurare un giorno, sebbene autodidatta, tra i grandi poeti della scena percussionistica internazionale. In Svizzera, non vi è giovane percussionista che non sia passato da lui: ancora oggi, l'82enne dà lezioni ad alcuni allievi.

A guardare bene, Pierre Favre è un musicista jazz la cui carriera musicale ha attraversato diversi stili. Dapprima suona con celebri nomi e in diverse formazioni. Negli anni sessanta arriva il free jazz che Favre accoglie come una liberazione: da quel momento tutto è possibile. Con i suoi tamburi, piatti, bacchette e spazzole scopre da e per sé nuovi mondi del suono, crea immagini sonore di grande espressività – e scopre la via di solista. La sua famosa esibizione solista ai Berliner Jazztagen del 1972 è un successo mondiale. Riesce a fare uscire le percussioni dal ruolo secondario, di mera base ritmica, a cui sono spesso relegate, proiettandole alla ribalta quale strumento solista che racchiude tutto il potenziale di un'orchestra. Forma quartetti di percussioni, ma arriva ad esibirsi sul palco anche con otto percussionisti. Le sue composizioni forniscono la struttura nella quale tutti i musicisti trovano spazio per le improvvisazioni, fino al momento in cui la precisione del suonare insieme in sincro diviene un respiro, un palpito. — Maria Zachariadis

# FAVRE

«Pierre Favre est un musicien de jazz dont la carrière musicale se distingue par sa variété stylistique.»

schweizer musikpreis  
prix suisse de musique  
premio svizzero di musica





«Utopiste dans la tête  
mais très concrète  
dans la mise en pratique  
de ses idéaux.»

# BEATRICE

schweizer musikpreis  
prix suisse de musique  
premio svizzero di musica

14

**de** «Les choses n'arrivent pas toutes cuites dans le bec. [Die gebratenen Tauben fliegen einem nicht in den Mund.]» Diese Bemerkung, die Béatrice Graf vor rund zehn Jahren in einem Gespräch wie eine Selbstverständlichkeit aussprach, fasst die Lebensphilosophie der aussergewöhnlichen Musikerin zusammen. Eine Mischung aus gesundem Menschenverstand, der aus einer beschwerlichen Kindheit in einem ländlichen Umfeld stammt, und einer entschlossenen Zielstrebigkeit aus drei Jahrzehnten Do-it-yourself-Praxis.

Auf den ersten Blick verkörpert Béatrice Graf ein Paradox. Aus ihrer Perspektive verbindet sie jedoch die Gegensätze und beobachtet die Gesellschaft und die künstlerischen Praktiken. Ihre Arbeit ist das Produkt eines sorgfältigen Umgangs mit den Geheimnissen des Jazz und der improvisierten Musik sowie eine typische Ausdrucksform einer selbstverwaltenden Protestkultur mit utopischen Ideen, die ihre Ideale dennoch konkret umsetzt.

Béatrice Graf hat nie aufgehört, ihr Feld zu beackern. Sie hat sich nicht um Grenzen gekümmert und sich weit über diese hinaus in der ganzen Schweiz und in allen Sprachen bewegt, vom Rock zum Jazz über die elektronische Musik und die verschiedenen Bühnenkünste. Manchmal stellt Béatrice Graf ihr mobiles Schlagzeug in einem Park oder auf einem öffentlichen Platz auf. Dort, wo die Menschen leben.

Als Instrumentalistin und Komponistin und mit ihrem Engagement für den gesellschaftlichen Status der Kunstschaffenden ist sie eine wichtige Figur der Schweizer Musikszene. Ihre Neugierde, ihr Mut und ihr Talent machen sie zur Pionierin, nicht nur als Schlagzeugerin («batteuse», wie sie sich selbst gerne nennt), sondern auch als Vermittlerin von Ideen und Verknüpfungen über die Kleingeistigkeit hinweg.

— Roderic Mounir

**fr** «Les choses n'arrivent pas toutes cuites dans le bec.» Cette remarque lâchée comme une évidence par Béatrice Graf, il y a une dizaine d'années au détour d'une conversation, résume la philosophie de vie de cette musicienne hors normes. Un mélange de bon sens terrien hérité d'une enfance ardue en milieu rural et de détermination militante acquise durant trois décennies de pratiques «do-it-yourself».

En apparence, Béatrice Graf incarne un paradoxe, dont elle a fait un point de jonction et d'observation privilégié sur la société et sur les pratiques artistiques. Elle est à la fois le produit d'un labeur rigoureux dans les arcanes savants du jazz et des musiques improvisées, et l'expression typique d'une culture contestataire, autogestionnaire, utopiste dans la tête mais très concrète dans la mise en pratique de ses idéaux.

Au fond, Béatrice Graf n'a jamais cessé de labourer la terre. Elle l'a fait sans tenir compte des frontières, arpentant la Suisse dans tous les sens, et toutes les langues, se projetant aussi bien au-delà des frontières. Du rock au jazz en passant par la musique électronique et les divers arts de la scène... Béatrice Graf, parfois, pose simplement sa batterie-valise dans un parc, sur une place publique, là où vivent les gens.

Instrumentiste, compositrice, militante attentive au statut social des artistes, Béatrice Graf est une figure importante de la scène helvétique. Sa curiosité, son audace et son talent en font une pionnière non seulement en tant que «batteuse» (elle tient à cette formule), mais comme agent de la circulation des idées et du lien, par-delà les particularismes.

— Roderic Mounir

**it** «Les choses n'arrivent pas toutes cuites dans le bec.» («non si può sempre trovare la pappa pronta»): questa frase, pronunciata da Béatrice Graf durante una conversazione di una decina di anni fa come una cosa scontata, riassume in maniera efficace la filosofia di vita di una musicista fuori dalle righe: un mix di sano buon senso acquisito durante un'infanzia piuttosto disagiata in una zona rurale e di determinazione militante acquisita in tre decenni di pratica «fai da te».

All'apparenza, Béatrice Graf incarna un paradosso, del quale ha fatto però un punto di contatto e di osservazione privilegiata sulla società e sulle attività artistiche; è al contempo il prodotto di un percorso rigoroso tra i profondi segreti del jazz e della musica improvvisata e l'espressione tipica di una cultura della contestazione, autogestita, utopica nella teoria, ma molto concreta nella realizzazione pratica dei propri ideali.

In fondo, Béatrice Graf non ha mai smesso di lavorare la terra, e lo ha fatto senza curarsi dei confini, esplorando la Svizzera in tutte le direzioni e in tutte le lingue, proiettandosi ben oltre ogni frontiera, spaziando dal rock al jazz, passando per la musica elettronica e le varie arti sceniche. A volte le basta aprire con naturalezza la sua valigia-batteria in un parco, in una piazza pubblica, ovunque viva la gente.

Strumentista, compositrice e attivista militante attenta allo status sociale di artista e artisti, Béatrice Graf è una figura eminente della scena elvetica. La curiosità, l'audacia e il talento la rendono una pioniera non solo come «batteuse» (ci tiene a questa definizione), ma anche come fautrice della circolazione di idee e delle connessioni, al di là di qualunque particolarismo.

— Roderic Mounir

# GRAEF

15

2019  
2019  
2019

preisträgerin  
lauréate  
vincitrice

**de** biografie  
Béatrice Graf wurde 1964 in Nyon (VD) geboren und lebt in Genf. Sie ist als Musikerin und Komponistin in verschiedenen Bereichen tätig, unter anderem in Jazz, Rock, Weltmusik, zeitgenössischer Musik und Elektro, ebenso wie in Theater, Multimedia, Performance, Kunst, Tanz, Storytelling und Video. Sie ist in Europa, Nord- und Südamerika, Asien und Afrika aufgetreten, und ihre Aufnahmen wurden von internationalen Labels veröffentlicht (Enja, Unit, Altrisuoni, Bonzai Music). Als Schlagzeugerin spielt sie in den Gruppen Four Roses, Ester Poly und Country Cooking.

**fr** biographie  
Née en 1964 à Nyon (VD), Béatrice Graf vit à Genève. Musicienne et compositrice, elle développe des activités multiples incluant jazz, rock, musiques du monde, musique contemporaine, électro, mais aussi théâtre, multimédia, performance, art, danse, conte, vidéo. Elle s'est produite en Europe, en Amérique (Nord et Sud), en Asie et en Afrique. Ses enregistrements ont été édités sur des labels diffusés internationalement (Enja, Unit, Altrisuoni, Bonzai Music). Parmi ses projets en tant que batteuse, on citera les groupes Four Roses, Ester Poly et Country Cooking.

**it** biografia  
Nata nel 1964 a Nyon (VD), Béatrice Graf vive a Ginevra. Musicista e compositrice, è immersa in un ambiente caleidoscopico di jazz, rock, world music, musica contemporanea, elettronica, ma anche teatro, multimedia, performance, arte, danza, narrazione e video. Si è esibita in Europa, America del Nord e del Sud, Asia e Africa. Ha registrato e pubblicato con etichette distribuite in tutto il mondo (Enja, Unit, Altrisuoni, Bonzai Music). Four Roses, Ester Poly e Country Cooking sono solo alcuni nomi dei gruppi che la vedono impegnata come batterista.





preisträger 2019  
lauréats 2019  
vincitori 2019



schweizer musikpreis  
prix suisse de musique  
premio svizzero di musica

# ILS FRÄNZLIS

«In valser melanconic, in galop plain temperament, ed en la valisch da già sesan Bela Bartok e John Coltrane.»

16

**de** Fränzlis Weltluft

Im Walzertakt setzt das Cello von Cristina Janett an und trägt klagend das erste «Cherli». Sachte antwortet die Geige von Anna-Staschia Janett. Im Hintergrund schlägt die Bratsche von Madlaina Janett den Takt, und im Untergrund murmelt der Kontrabass von Curdin Janett. Die Klarinette von Domenic, dem fünften Janett in der Runde, säuselt zuerst im Fahrtwind des Cellos und fliegt dann hoch hinaus. Prägnante Rhythmen, überraschende Wechsel, federnde Dynamik. Und schön, wie die fünf laut und leise spielen können, was in der Volksmusik selten ist. Nebst den traditionellen «Stückli» aus dem Unterengadin, heute gespielt, komponieren alle fünf immer wieder selber, kreuz und quer mit der Weltmusik verbunden. Melancholischer Walzer, lüpfiger Galopp, und im Geigenkoffer sitzen Béla Bartók und John Coltrane.

Von 1858 bis 1895 lebt Franz Josef «Fränzli» Waser, blind geboren, auf einem Bauernhof im Unterengadin. Man kann ihn zur Arbeit wohl nicht brauchen, also lernt er für sich die Geige; schwächling ist er, das sieht man auf den Fotografien. Sie zeigen ihn unterwegs mit Brüdern und Cousins. Mittendrin Fränzli mit einer dunklen Brille, der Ray Charles der Mazurka. Am Heiligabend 1895 trifft ihn der Huf eines Pferdes. Fränzli Waser stirbt. Es gibt keine Schallplatten von ihm, und Noten schreiben konnte er nicht. Der Vater sagt's dem Sohn, der gibt's seinem weiter. Dutzende Walzer, Polkas und Märsche. Und heute sind Ils Fränzlis da Tschlin die Archäologinnen, Interpreten und Weiter-schreiberinnen von Fränzli Wasers und der Seinigen Musik und sie spielen sie so, dass ihrem Gründervater wohl die Ohren wackeln würden. — Köbi Gantenbein

**fr** L'air cosmopolite de Fränzli

Le violoncelle de Cristina Janett entame le premier temps de la valse et en porte plaintivement le premier passage. Doucement, le violon de Anna-Staschia Janett lui répond. À l'arrière, l'alto de Madlaina Janett donne le rythme. En dessous, la contrebasse de Curdin Janett murmure. La clarinette de Domenic, cinquième Janett du groupe, suit le violoncelle en bruisant, avant de s'élever. Des rythmes prégnants, d'étonnantes variations, une dynamique souple. La belle exécution des cinq musiciens allie force et douceur, chose rare dans la musique populaire. À côté des morceaux traditionnels de Basse-Engadine encore joués aujourd'hui, le groupe, en contact permanent avec la musique du monde, continue à composer. Une valse mélancolique, un entraînant galop et, dans l'étui du violon, Béla Bartok et John Coltrane se côtoient.

Franz Josef «Fränzli» Waser, aveugle de naissance, vécut de 1858 à 1895, dans une ferme de la Basse-Engadine. Comme on ne pouvait l'employer à aucun travail, il apprit à jouer du violon; l'homme était fluide, à en croire les photographies. On l'y voit en voyage avec ses frères et ses cousins. Au milieu, Fränzli, avec des lunettes de soleil: le Ray Charles de la mazurka. Le soir de Noël de 1895, Fränzli Waser reçut un coup de sabot, dont il devait mourir. De lui, il ne nous reste aucun disque. Il ne savait pas écrire. On se transmet donc son travail de génération en génération. Des valse dansantes, des polkas, des marches. Aujourd'hui, le groupe Ils Fränzlis da Tschlin joue les archéologues et interprète et transmet la musique de Fränzli Waser. Et ce, pour le plus grand plaisir de leur grand-père. — Köbi Gantenbein

**it** La brezza cosmopolita di Fränzli

Il violoncello di Cristina Janett parte a ritmo di valzer e guida melanconico il primo giro. Lentamente risponde il violino di Anna-Staschia Janett. Sullo sfondo la viola di Madlaina Janett batte il tempo e in sottofondo borbotta il contrabbasso di Curdin Janett. Il clarinetto di Domenic, il quinto Janett della brigata, dapprima sussurra nella scia del violoncello per poi spiccare il volo. Ritmi concisi, cambi inattesi, dinamismo fluido: è straordinario come, all'interno di ogni esecuzione, i cinque sappiano combinare forza e dolcezza, fatto – raro nella musica popolare. Oltre ad eseguire brani tradizionali della bassa Engadina, interpretati in chiave moderna, il gruppo, in continuo contatto con la world music, propone anche le proprie composizioni: malinconici valzer, allegri galop e, da qualche parte sullo sfondo, anche Béla Bartók e John Coltrane.

Dal 1858 al 1895 Franz Josef «Fränzli» Waser, nato cieco, vive in una fattoria della bassa Engadina. Non potendo lavorare, impara da autodidatta il violino. È figura gracile, come si vede dalle fotografie che lo ritraggono con fratelli e cugini, e indossa occhiali scuri, come un Ray Charles della mazurka. La notte di Natale del 1895 viene però tragicamente colpito da un ferro di un cavallo e muore. Di Fränzli Waser non esistono dischi né spartiti, poiché le note non le sapeva scrivere: la musica si è tramandata di padre in figlio, con dozzine di valzer, polke e marce. Oggi Ils Fränzlis da Tschlin sono in un certo senso i riscopritori, gli interpreti e i proscrittori di Fränzli Waser e della sua musica, e la suonano in modo tale che sicuramente al loro padre fondatore fischiano le orecchie. — Köbi Gantenbein

# DA TSCHLIN

**de** biografie

1983 wollte der Musiker Men Steiner aus Scuol alte Gesänge aus dem Engadin auf Schallplatte einspielen. Er nahm Musik von Franz Josef «Fränzli» Waser hinzu, der von 1858 bis 1895 auf einem Bauernhof im Unterengadin gelebt hatte. Steiner bat den Klarinettenisten Domenic Janett, ein Orchester zusammenzustellen. So entstand mit einer Klarinette, einem Kornett, einem Kontrabass, einer Viola und einer Violine die Gruppe Ils Fränzlis da Tschlin. Fünf gut ausgebildete Musiker, die Jazz und Ländler mit Chören, Orchestern und Schulen aus dem Engadin und seinem Unterland spielten. Madlaina Janett löste im Jahr 2001 Flurin Caviezel an der Bratsche und Anna Staschia 2014 Men Steiner an der Geige ab. Anstelle des melancholischen Kornetts von Duri Janett hört man heute Cristina Janett am Cello. Seit 35 Jahren spielt Domenic Klarinette und sein Bruder Curdin Kontrabass und Akkordeon. Domenic ist der Vater der Geigerin, während die Bratschistin und die Cellistin Curdins Töchter sind.

**fr** biographie

En 1983, le musicien Men Steiner, originaire de Scuol, voulut enregistrer de vieux chants d'Engadine en y ajoutant de la Fränzli Musik (musique traditionnelle des Grisons créée par Franz Josef «Fränzli» Waser). Pour ce faire, il demanda au clarinetiste Domenic Janett de créer un orchestre. Ainsi naquit, avec une clarinette, un cornet, une contrebasse, un alto et un violon, Ils Fränzlis da Tschlin. Cinq musiciens bien formés, qui jouèrent du jazz et du Ländler avec des chœurs, des orchestres et des écoles de Basse-Engadine. Entre-temps, Madlaina Janett, remplaça Flurin Caviezel à l'alto, Anna Staschia remplaça Men Steiner au violon et, à la place du cornet mélancolique de Duri Janett, on entend aujourd'hui le violoncelle de Cristina Janett. Depuis 35 ans, Domenic est à la clarinette et son frère Curdin à la contrebasse et à l'accordéon. Le premier est le père de la violoniste et le second, de l'altiste et de la violoncelliste.

**it** biografia

Nel 1983, il musicista Men Steiner di Scuol vuole incidere su disco vecchie canzoni engadinesi, accompagnate da musica di Franz Josef «Fränzli» Waser. A tal fine chiede al clarinetista Domenic Janett di mettere assieme una band. Nasce così, con clarinetto, cornetta, contrabbasso, viola e violino Ils Fränzlis da Tschlin. Cinque musicisti con una buona formazione, impegnati in giro per l'Engadina e l'Unterland con cori, gruppi jazz, bandelle di musica popolare, orchestre e scuole. Nel frattempo Madlaina Janett ha sostituito Flurin Caviezel alla viola, Anna-Staschia Janett ha preso il posto di Men Steiner al violino e invece della malinconica cornetta di Duri Janett risuona il violoncello di Cristina Janett. Il clarinetto è interpretato da 35 anni da Domenic Janett e al contrabbasso e alla fisarmonica suona dallo stesso numero di anni suo fratello Curdin. L'uno è il padre della violista e della cellista, l'altro il padre della violinista.



«Derrière la séduction d'une écriture soutenue par un artisanat souverain, se cachent les déchirures d'êtres divisés avec eux-mêmes, confrontés à la mort et aux drames de l'histoire, à des destins contraires.»

MICHAEL



**de** Michael Jarrell hat bereits sehr früh einen persönlichen Stil gefunden, denjenigen einer expressiven und raffinierten Musik, welche die Schönheit des Klangs, den Sinn für Farben und die Ausgeglichenheit der Form bevorzugt. Hinter der Verführung einer durch souveränes Handwerk getragenen und von erkennbaren Gesten und Figuren durchzogenen Komposition versteckt sich die Zerrissenheit von Wesen, die in sich selbst geteilt und mit dem Tod, den Dramen der Geschichte und bedrohlichem Schicksal konfrontiert sind. Diese auf der Rhetorik aufbauende Musik und ein ausgeprägter Sinn für klangliche Dramaturgie haben Jarrell zu den verschiedenen Formen des Musiktheaters und des Instrumentalkonzerts geführt. Er befasst sich mit den Spannungen zwischen Individuum und Gesetzen, und in seinen szenischen Werken erscheinen Figuren, denen es nicht gelingt, die herrschende Ordnung zu ändern. Das gilt für Cassandra und Galilei ebenso wie für Siegfried und Titus. Diese Ausdrucksform findet sich in seinen Instrumentalwerken wieder. Das Bewusstsein für eine Verantwortung als Künstler, das Publikum durch wahrnehmbare Formen an existenziellen Erfahrungen teilhaben zu lassen, stammt zweifellos von Klaus Huber, bei dem Jarrell studierte. Sie prägt deutlich das gleichzeitig düstere und glänzende Werk, das sich geradlinig entwickelt und neue Elemente in eine gefestigte Sprache aufnimmt. Mit der Reichweite seiner Botschaft und der Qualität seiner Werke ist Michael Jarrell einer der wichtigsten Komponisten unserer Zeit.

— Philippe Albéra

**fr** Michael Jarrell a dès ses débuts trouvé un style personnel: celui d'une musique à la fois expressive et raffinée, privilégiant la beauté de la sonorité, le sens de la couleur et l'équilibre de la forme. Mais derrière la séduction d'une écriture soutenue par un artisanat souverain, et traversée par des gestes et des figures reconnaissables, se cachent les déchirures d'êtres divisés avec eux-mêmes, confrontés à la mort et aux drames de l'histoire, à des destins contraires. Cette musique fondée sur la rhétorique et un sens aigu de la dramaturgie sonore, a conduit Jarrell vers les différentes formes du théâtre musical et du concerto, mettant en jeu les tensions de l'individu et de la loi. Dans ses œuvres scéniques, les personnages sont impuissants à changer l'ordre des choses. C'est vrai de Cassandra comme de Galilée, de Siegfried comme de Titus. On retrouve ce type d'expressivité dans ses œuvres instrumentales. La conscience d'une responsabilité de l'artiste, qui vise à faire partager une expérience existentielle à travers une forme sensible, provient sans doute de Klaus Huber, chez qui Jarrell se forma. Elle constitue une marque essentielle de cette œuvre à la fois sombre et brillante, qui s'est développée de façon rectiligne, en intégrant les éléments nouveaux à un langage solidement établi. Par la teneur de son message et la qualité de ses œuvres, Michael Jarrell est l'un des compositeurs les plus importants de notre époque.

— Philippe Albéra

**it** Sin dai suoi esordi, Michael Jarrell ha saputo trovare uno stile musicale personale, al contempo espressivo e raffinato, che privilegia la bellezza della sonorità, il senso del colore e l'equilibrio della forma. Tuttavia, dietro la seduzione di una composizione sostenuta da un sapere magistrale e attraversata da gesti e figure riconoscibili, si celano le lacerazioni di esseri separati da sé stessi, che si confrontano con la morte, con i drammi della storia e con destini avversi. Questa musica, fondata sulla retorica e su uno spiccato senso della drammaturgia sonora, ha condotto Jarrell verso le diverse forme del teatro musicale e del concerto, mettendo in gioco le tensioni dell'individuo e delle regole. Nelle sue opere sceniche, i personaggi sono incapaci di cambiare l'ordine delle cose; ciò vale per Cassandra come per Galileo, per Siegfried come per Tito. Questo genere di retorica lo si ritrova anche nelle sue opere strumentali. La consapevolezza della responsabilità dell'artista, che mira a far condividere un'esperienza esistenziale attraverso forme sensibili, si deve indubbiamente a Klaus Huber, con il quale Jarrell si è formato. Essa costituisce un tratto essenziale di un'opera al tempo stesso cupa e brillante, sviluppatasi in maniera lineare riuscendo ad integrare elementi nuovi in un linguaggio già consolidato. Per il valore del suo messaggio e la qualità delle sue opere, Michael Jarrell risulta uno dei compositori più importanti del nostro tempo.

— Philippe Albéra

JARRELL

**de** biografie Michael Jarrell, geboren in 1958 in Genf, studierte bildende Kunst und machte gleichzeitig Musik. Nach dem Studium bildete er sich bei Éric Gaudibert am Conservatoire Populaire de Genève und anschliessend an der Staatlichen Hochschule für Musik in Freiburg im Breisgau bei Klaus Huber in Komposition weiter. Er gewann zahlreiche Preise, 1988 zudem ein Stipendium an der Villa Medici in Rom. Ende der 1980er-Jahre wurde er Mitglied des Istituto Svizzero di Roma. Seit 1993 unterrichtet er Komposition an der Universität für Musik und darstellende Kunst in Wien, seit 2004 auch an der Haute École de Musique de Genève.

**fr** biographie Après des études d'art visuel menées parallèlement à la pratique de la musique, Michael Jarrell, né en 1958 à Genève, s'est formé à la composition avec Éric Gaudibert au Conservatoire Populaire de Genève puis à la Staatliche Hochschule für Musik de Freiburg im Breisgau auprès de Klaus Huber. Bénéficiaire de nombreux prix, il fut dès 1988, pensionnaire à la Villa Médicis à Rome avant de devenir membre de l'Institut Suisse de Rome. Dès 1993, il enseigne la composition à l'Université für Musik und darstellende Kunst de Vienne. À partir de 2004, il partage son temps entre cet enseignement et celui qu'il dispense à la Haute École de Musique de Genève.

**it** biografia Dopo una formazione in arti visive seguita parallelamente alla pratica musicale, Michael Jarrell, nato nel 1958 a Ginevra, ha studiato composizione al Conservatoire Populaire di Ginevra con Éric Gaudibert e successivamente alla Staatliche Hochschule für Musik di Friburgo in Brisgovia con Klaus Huber. Insignito di numerosi premi dal 1988, alla fine degli anni Ottanta ha soggiornato a Roma, prima come borsista a Villa Medici e poi come membro dell'Istituto Svizzero. Dal 1993 insegna composizione alla «Universität für Musik» und darstellende Kunst di Vienna e dal 2004 anche alla Haute École de Musique di Ginevra.

preisträger 2019  
lauréat 2019  
vincitore 2019

19





# KAMMERORCHESTER



preisträger 2019  
lauréats 2019  
vincitori 2019

## de Kammerorchester Basel

Als sich 1984 in Basel eine Gruppe junger Musikerinnen und Musiker zusammentat, geschah das durchaus im Geist von «1968». Orchestermusik wollten sie spielen, dies aber nicht unter der Autorität eines Dirigenten. Sie wussten, dass es den Dirigenten braucht; ihre Autonomie wollten sie sich gleichwohl bewahren. Genau darin liegt der Erfolg begründet, auf den das Kammerorchester Basel blicken kann.

Das Orchester wirkt zwar mit Grössen wie Heinz Holliger oder René Jacobs am Dirigentenpult zusammen – Giovanni Antonini, mit dem es am häufigsten arbeitet, trägt aber bloss den Titel eines «Principal Guest Conductor». Das ist wörtlich zu nehmen. Für die Gesamtaufnahme der 104 Sinfonien Joseph Haydns, an der sie unter der Leitung Antoninis beteiligt sind, finden sich die Orchestermitglieder vorab zum gemeinsamen Überdenken und Erarbeiten der Werke ohne Dirigent zusammen. So sind sie nicht nur optimal vorbereitet, sondern auch voll involviert in den Prozess der Interpretation.

Ganz selbstverständlich verwendet das Kammerorchester Basel dabei Instrumente, die der Entstehungszeit der Kompositionen entsprechen. Bei älterer Musik ziehen die Streicher Darmsaiten auf und greifen die Bläser zu ventillosen Instrumenten in enger Mensur. Bald gehen sie wieder auf Reisen; sie spielen Wagner – das *Siegfried-Idyll* und die *Wesendonck-Lieder* mit Waltraut Meier und Paul McCreech. Der Horizont ist ungebrochen weit. — Peter Hagmann

## fr Orchestre de chambre de Bâle

En 1984, un groupe de jeunes musiciennes et musiciens se constitua, alors que le vent de 1968 soufflait encore. Ils voulaient jouer de la musique d'orchestre, mais sans chef. Ils savaient qu'ils devaient en avoir un, mais ne voulaient en aucun cas perdre leur autonomie. Ainsi s'explique le succès à l'origine de l'Orchestre de chambre de Bâle.

L'orchestre fut dirigé par de très grands chefs d'orchestre, comme Heinz Holliger ou René Jacobs. Giovanni Antonini, le plus régulièrement invité au pupitre, porte, lui, le titre de «Principal Guest Conductor» – une expression à prendre au sens propre. Pour l'enregistrement de l'intégrale des 104 symphonies de Joseph Haydn, qu'ils jouent sous la direction d'Antonini, les musiciens répètent et remanient les œuvres sans chef d'orchestre. Ils sont non seulement préparés au mieux, mais aussi impliqués dans le processus d'interprétation.

Évidemment, l'Orchestre de chambre de Bâle utilise des instruments propres aux époques de création des œuvres. Pour les morceaux anciens, les instrumentistes à cordes jouent sur des cordes en boyaux et les cuivres sur des instruments naturels de petite perce. Bientôt, l'orchestre entamera un nouveau périple et jouera Wagner – la *Siegfried-Idyll* et les *Wesendonck-Lieder* avec Waltraut Meier et Paul McCreech. Il n'y a pas de limite à leur horizon.

— Peter Hagmann

## it Orchestra da camera di Basilea

Nel 1984 nasce a Basilea un gruppo di giovani musicisti e musiciste uniti da uno spirito che si potrebbe definire sessantottino: suonare musica per orchestra, ma senza sottostare all'autorità di un direttore o di una direttrice. Sebbene consapevoli della necessità di una tale figura, vogliono comunque mantenere la loro autonomia: è proprio questa caratteristica che ha decretato il successo dell'Orchestra da camera di Basilea.

L'orchestra collabora con famosi direttori quali Heinz Holliger o René Jacobs, ma persino Giovanni Antonini, con cui lavora più spesso, reca semplicemente il titolo di «Principal Guest Conductor». Si tratta di un'etichetta da prendere alla lettera: per la registrazione delle 107 sinfonie di Joseph Haydn (a cui partecipano diretti da Antonini) i membri dell'orchestra da camera si incontrano infatti prima di tutto in assenza del direttore per analizzare e discutere le opere. Si preparano così in modo esemplare e allo stesso tempo partecipano attivamente al processo di interpretazione dei pezzi.

Gli strumenti suonati rispecchiano naturalmente l'epoca di composizione delle opere: per la musica antica, vengono utilizzati strumenti ad arco con corde di budello e ottoni senza valvole e di dimensione più ridotta. A breve l'orchestra partirà per una nuova tournée con Waltraut Meier e Paul McCreech sulle note dell'*Idillio di Sigfrido* e dei *Wesendonck-Lieder* di Wagner: non vi è limite alla loro ricerca di nuovi orizzonti. — Peter Hagmann

# BASEL



«Die Musiker sind nicht nur optimal vorbereitet, sondern auch voll involviert in den Prozess der Interpretation.»

## de biografie

Nach der Gründung unter dem Namen Serenata Basel 1984 erfolgte 1999 die Umbenennung in Kammerorchester Basel – in Anlehnung an das Basler Kammerorchester Paul Sachers. Der Wirkungskreis des Orchesters hat sich weit über Basel hinaus erweitert. Als Ensemble für Neue Musik und als Barockorchester hat es sein ästhetisches Profil weiter geschärft. Seit 2015 arbeitet das Kammerorchester Basel regelmässig mit den Dirigenten Giovanni Antonini und Heinz Holliger zusammen. Zu den Projekten zählen auch konzertante Operaufführungen und Vermittlungsarbeit für junge Menschen.

## fr biographie

À l'origine, en 1984, cet ensemble s'intitulait Serenata Basel. S'inspirant du travail de Paul Sacher, il est rebaptisé Orchestre de chambre de Bâle en 1999, même si son champ d'action s'étend alors au-delà de la ville rhénane. Le profil esthétique se précise et propose des compositions allant du baroque à la musique nouvelle. Depuis 2015, l'orchestre de chambre de Bâle collabore régulièrement avec les chefs d'orchestre Giovanni Antonini et Heinz Holliger. Il réalise également des concerts d'opéra et un travail de médiation auprès des jeunes.

## it biografia

L'orchestra nasce nel 1984 con il nome di Serenata Basel. Nel 1999 è ribattezzata Kammerorchester Basel sulla scia dell'Orchestra da camera di Basilea di Paul Sacher. Il suo raggio d'azione si estende oltre Basilea e anche il suo profilo estetico si affina, in particolare come ensemble dedito alla Neue Musik e alla musica barocca. Dal 2015 collabora regolarmente con i direttori d'orchestra Giovanni Antonini e Heinz Holliger. Propone anche opere in forma di concerto e attività di mediazione per il pubblico più giovane.





2019  
2019  
2019

# KT

«Par l'intelligence de ses mouvements, ses interactions avec le public, la force de sa voix, elle peut occuper toute la scène.»

preisträgerin  
lauréate  
vincitrice

22

**de** KT Gorique ist eine der wichtigsten Figuren der Schweizer Rapszene. Die Rapperin zieht mit ihrem Erfolg die Aufmerksamkeit auf das Wallis, einen in der Rapszene unterrepräsentierter Kanton. KT ist eine der wenigen französischsprachigen MCs, die es schafft, den *Röstigraben* zu überqueren, der 2019 leider noch lebt und Furchen zieht. Sie leistet wichtige Arbeit in der inländisch-kulturellen Verständigung, ist aber gleichzeitig eine der wenigen Schweizer Musikerinnen, die es auch ausserhalb der Landesgrenze auf Bühnen und in die Medien schafft. 2012 gewann sie in New York das renommierte Battle «End of the Weak». Die 1991 geborene KT Gorique liess alle Teilnehmerinnen und Teilnehmer hinter sich und konnte das Battle mit ihren Rapskills, zu denen auch das präzise, schnelle Rappen gehört («Doubletime») und ihrer Energie für sich entscheiden. KT nimmt durch intelligente Bewegungen, Interaktionen mit dem Publikum und ihrer kraftvollen Stimme Bühnen regelrecht ein. Ihre Botschaft ist positiv – so glorifiziert KT nicht wie viele ihrer Mitstreiterinnen und Mitstreiter Hedonismus und Abgestumpftheit. Musikalisch bewegt sie sich oft fernab der gängigen Trends und beweist damit Mut. Obschon ihr Stil eher an die 1990er-als an die 2020-Jahre erinnert, schafft sie es, neue, junge Fans an Land zu ziehen. Das gelingt Acts, die wie KT Gorique eher eine zeitlose und auch traditionell angehauchte Rapästhetik bedienen, sehr selten. KT verbindet Generationen und Sprachen und stellt als eine der wenigen weiblichen MCs in der Schweiz eine wichtige Vorbildrolle dar für junge Frauen, denen es in dieser Testosteron-übersättigten Rapindustrie an Vorbildern mangelt. — Pablo Vögli

**fr** KT Gorique est une des figures les plus importantes de la scène du rap suisse. Grâce à son succès, la rappeuse attire l'attention sur le Valais, un canton sous-représenté dans ce domaine musical. KT est une des rares MCs francophones à traverser le *Röstigraben*, qui divise malheureusement toujours autant en 2019. Elle accomplit un travail fondamental pour la compréhension interculturelle en Suisse, tout en étant l'une des rares musiciennes suisses à apparaître sur les scènes et dans les médias étrangers. En 2012, elle gagne à New York le prestigieux *battle* «End of the Weak». KT Gorique, née en 1991, surpasse tous les participants masculins et féminins, et remporte la joute verbale grâce à ses qualités de rappeuse (dont sa maîtrise du «doubletime», cette capacité à doubler la vitesse de la mesure d'origine) et à son énergie. Par l'intelligence de ses mouvements, ses interactions avec le public, la force de sa voix, KT peut occuper toute la scène. Son message est positif: contrairement à beaucoup de ses compagnons d'armes, elle n'exalte ni l'hédonisme, ni l'insensibilité. Musicalement audacieuse, elle se distancie des tendances actuelles. Bien que son style se rapproche des années 1990 plus que des années 2020, elle séduit de jeunes fans. Peu d'artistes y parviennent, qui, à l'instar de KT Gorique, promeuvent une musique rap classique et plutôt traditionnelle. Elle établit un dialogue intergénérationnel et interlinguistique. Comme peu d'autres rappeuses en Suisse, KT peut servir d'exemple aux jeunes femmes, dans un monde du rap saturé de testostérone. — Pablo Vögli

**it** KT Gorique è una delle maggiori protagoniste del panorama rap svizzero e, con il suo successo, attira l'attenzione sul Vallese, cantone sottorappresentato nella scena musicale rap. È una delle poche MC francofone capace di valicare il *Röstigraben*, che nel 2019 è purtroppo ancora in grado di dividere. Contribuisce in modo significativo alla comprensione tra le varie culture svizzere, ma al contempo è una delle poche musiciste svizzere a essere presente sui palcoscenici e sui media anche oltre i confini nazionali. Nata nel 1991, nel 2012 KT Gorique vince la rinomata «End of the Weak» a New York, sbaragliando la concorrenza sia maschile che femminile grazie alle sue abilità come rapper (tra cui anche il cosiddetto «doubletime» cioè la capacità di raddoppiare la velocità originale) e alla sua energia; con le sue movenze intelligenti, l'interazione con il pubblico e la potenza vocale, KT Gorique domina sull'intera scena. Il suo è un messaggio positivo: contrariamente a molti dei suoi colleghi, non esalta né l'edonismo né l'apatia. Musicalmente coraggiosa, si scosta spesso dalle tendenze del momento. Benché il suo stile ricordi più gli anni Novanta che gli anni Venti del Duemila, riesce a conquistare nuovi giovani fan: capita raramente a coloro che, come KT Gorique, trasmettono un'estetica del rap senza tempo e piuttosto tradizionale. L'artista unisce generazioni e lingue diverse; inoltre, essendo una delle poche MC di sesso femminile in Svizzera, costituisce un importante punto di riferimento per le giovani che sentono la mancanza di modelli in un ambiente, come quello del rap, saturo di testosterone. — Pablo Vögli

# GORIQUE

schweizer musikpreis  
prix suisse de musique  
premio svizzero di musica



23

**de** biografie  
KT Gorique kam 1991 in Abidjan als Kind ivorischer und italienischer Eltern zur Welt und zog mit elf Jahren in die Schweiz. Mit acht begann sie Reime zu schreiben, mit elf tanzte sie Hip-Hop und mit 21 gewann sie als erste Frau, erste Schweizerin und jüngste Teilnehmerin das Rapbattle «End of the Weak» in New York. Mit ihrem Debutalbum *Tentative de Survie* begann eine Karriere, die Schauspiel – sie erhielt unter anderem den Preis als «Best Actress» für ihre Rolle in *Brooklyn* – Tanz und Rap umfasst. Sie tritt bei Performances von Senegal über Kanada bis nach Europa auf und ist aus der Schweizer Rapszene nicht mehr wegzudenken.

**fr** biographie  
KT Gorique est née à Abidjan en 1991, de parents ivoirien et italien. À onze ans, elle a déménagé en Suisse. Elle a commencé à écrire à huit ans et, trois ans plus tard, à danser le hip-hop. À vingt et un ans, elle est la première femme, la première Suisse et la plus jeune compétitrice à remporter le battle de rap «End of the Weak» à New York. En 2016, elle sort son premier album, *Tentative de Survie*, et entame parallèlement une carrière d'actrice (prix de la «Best Actress» pour son rôle dans le film *Brooklyn*). Elle s'est déjà produite au Sénégal, au Canada et dans l'Europe entière et tient une place considérable sur la scène du rap suisse.

**it** biografia  
KT Gorique è nata nel 1991 ad Abidjan da genitori di origine ivoriana e italiana, e si è trasferita in Svizzera a 11 anni. A 8 anni ha cominciato a comporre rime e a 11 anni a ballare l'hip hop. A soli 21 anni è stata la prima donna, la prima svizzera e la partecipante più giovane ad aggiudicarsi la battaglia rap «End of the Weak» a New York. Con il suo album di debutto *Tentative de Survie* ha intrapreso una carriera che abbraccia teatro (ottiene tra l'altro il premio «Best Actress» per il suo ruolo in *Brooklyn*), danza e rap. Si esibisce in spettacoli in Senegal, Canada ed Europa ed è una protagonista indiscussa della scena svizzera del rap.





# LES

# REINES

schweizer musikpreis  
prix suisse de musique  
premio svizzero di musica

**de** Les Reines Prochaines eroberten als Nichtmusikerinnen den Schweizer Pop-Untergrund der späten 1980er-Jahre im Sturm und verwischten die Grenzen zwischen Kunst, Performance und Popmusik. Am Anfang war die Selbstermächtigung: *Jawohl, sie kann's. Sie hat's geschafft* hiess das erste Album, und bald darauf tönte es selbstbewusst *Hau en dumme Siech*. Seither haben die Königinnen die Welt immer wieder mit ihren Einfällen beglückt. Und tun es – in alter Frische – noch heute.

Dass sich diese Frauen 32 Jahre lang um jede Mode fochten, hat sie letztendlich jede Mode überdauern lassen. Die Königinnen sind begnadete Unterhalterinnen, die ihr Publikum immer wieder herausfordern. Mit ihrem konsequenten Dilettantismus, mit ihrem Körpereinsatz (der Frauen, insbesondere älteren und imperfekten, landläufig nicht zugestanden wird), mit dem Durcheinanderwerfen von Genres und Formaten und natürlich mit dem gnadenlosen Unernst, mit dem sie an jedes Thema und jedes Tabu heranzugehen pflegen. Die Zusehenden werden mit Schalk und Hinterstimm in philosophische Untiefen gelockt. Denn philosophisch sind sie immer die nächsten Königinnen, egal mit wie viel Klamaus sie an der Oberfläche gerade operieren. Und nicht zuletzt sind Les Reines Prochaines auch eine politische Band. Ihr Anarchismus und ihr queerer und feministischer Blick spiegelt, wie schwer das Joch von gesellschaftlichen und wirtschaftlichen Zwängen drückt. Möge ihr Königreich kommen! — *Suzanne Zahnd*

**fr** En tant que non-musiciennes, Les Reines Prochaines ont conquis la scène pop underground suisse de la fin des années 1980 et aboli les frontières entre l'art, la performance et la musique pop. Au commencement était l'affirmation de soi: le premier album, *Jawohl, sie kann's. Sie hat's geschafft*. Et un second est venu l'appuyer, *Hau en dumme Siech*. Depuis, les Reines ont gratifié le monde de leurs idées. Et elles le font aujourd'hui encore – avec une énergie intacte.

Durant 32 ans, ces femmes se sont moquées des modes et, ainsi, ont survécu à chacune d'elles. Les Reines sont des amuseuses hors pair qui ne cessent de défier leur public. Par leur dilettantisme conséquent, par l'engagement de leurs corps féminins (dont la vieillesse et l'imperfection ne sont normalement guère acceptées), par leur mélange des genres et des formats et, évidemment, par leur impitoyable refus du sérieux avec lequel elles abordent chaque thème et chaque tabou. L'espièglerie et le sous-entendu attirent les spectateurs en des profondeurs philosophiques. Car elles sont restées philosophes, les Reines à venir; peu importe le comique qu'elles déploient en surface. Les Reines Prochaines sont aussi engagées politiquement. Leur anarchisme et leur vision féministe et queer révèlent le poids du joug des obligations sociales et économiques. Que leur règne vienne! — *Suzanne Zahnd*

**it** Nonostante non siano musiciste, Les Reines Prochaines hanno conquistato come un uragano la scena del pop underground svizzero alla fine degli anni Ottanta, trascendendo i confini tra arte, performance e musica pop. In principio era l'autodeterminazione: *Jawohl, sie kanns. Sie hat's geschafft* («Sì, lei può. Lei ce l'ha fatta»); questo il nome del primo album, e di lì a poco avrebbero cantato, ben più sicure di sé, *Hau en dumme Siech* («Picchia un cretino»). Da allora, le regine hanno rallegrato il mondo con trovate sempre nuove e continuano a farlo ancora oggi, più in forma che mai.

Il fatto che per 32 anni queste donne se ne siano infischiate di tutte le tendenze ha permesso loro di sopravvivere a qualsiasi moda. Les Reines sono intrattenitrici talentuose che mettono continuamente alla prova il proprio pubblico tramite il loro coerente dilettantismo, l'uso del proprio corpo (comunemente non concesso alle donne, in particolare a quelle più anziane e imperfette), lo sconvolgimento di generi e formati e, naturalmente, l'impetosa irriverenza con cui usano affrontare qualsiasi tema e tabù. Il pubblico viene attirato con battute salaci e doppi sensi in voragini filosofiche, perché filosofiche lo sono sempre rimaste, le regine in divenire, a prescindere dal baccano con cui operano in superficie. E non da ultimo Les Reines Prochaines sono anche una band politica: il loro anarchismo, la loro prospettiva queer e femminista rivelano quanto sia gravoso il giogo delle costrizioni sociali ed economiche. Venga il loro regno! — *Suzanne Zahnd*

«Les Reines sind begnadete Unterhalterinnen, die ihr Publikum immer wieder herausfordern.»

25



# PROCHAINES

**de** biografie

1987 traten Les Reines des Couteaux, Muda Mathis, Teresa Alonso und Regina Florida Schmid das erste Mal in einer Underground-Location in Basel auf. Alle Gründungsmitglieder sind bildende Künstlerinnen. Sie machten Musik, indem sie Gemüse wie zum Zubereiten einer Suppe schnitten, sangen und Synthesizer-Klänge hinzufügten. Ein Jahr später kam die Gruppe unter dem Namen Les Reines Prochaines wieder zusammen. Mit den neuen Mitgliedern Fränzi Madörin und Pipilotti Rist wurden Konzerte und Multimedia-Performances veranstaltet. Zurzeit besteht die Gruppe aus Michèle Fuchs, Fränzi Madörin, Muda Mathis und Sus Zwick.

**fr** biographie

En 1987 – sous le nom Les Reines des Couteaux – Muda Mathis, Teresa Alonso et Regina Florida Schmid réalisent leur première performance dans un espace underground de Bâle. Elles coupaient des légumes, en chantant et en jouant avec des sons synthétiques. Un an plus tard, l'ensemble se reforme sous le nom des Reines Prochaines et intègre en son sein Fränzi Madörin et Pipilotti Rist. Le groupe est actuellement constitué de Muda Mathis, Fränzi Madörin, Sus Zwick et Michèle Fuchs.

**it** biografia

Nel 1987 – con il nome Les Reines des Couteaux – Muda Mathis, Teresa Alonso e Regina Florida Schmid si sono esibite per la prima volta in uno spazio underground di Basilea. I membri fondatori del gruppo sono artiste visuali; creavano la loro musica tagliando verdure come noi faremmo per una zuppa, cantando, e aggiungendo suoni sintetici. Un anno dopo il gruppo si è trasformato in Les Reines Prochaines, in collaborazione con nuove artiste: Fränzi Madörin e Pipilotti Rist. L'attuale formazione vede protagonista Muda Mathis, Fränzi Madörin, Sus Zwick e Michèle Fuchs.





2019  
2019  
2019



preisträger  
lauréat  
vincitore

**RUDOLF**

26

schweizer musikpreis  
prix suisse de musique  
premio svizzero di musica

**de** «Mit Bach mariniert»  
Vielseitig ist ein Begriff, der das Wirken des St. Galler Musikers Rudolf Lutz beschreiben kann. Treffendere Attribute wären universell, voll unbändiger Fantasie und leidenschaftlicher Weite. Lutz gilt als international renommierter Bach-Kenner. Und vielleicht ist es letztlich die Musik Bachs, die für ihn zur nie versiegenden Quelle eigenen Musizierens, Komponierens und Improvisierens geworden ist. «Ich bin mit Bach mariniert», hat er einmal gesagt. Ob er Bachs Chaconne aus der *d-Moll-Partita für Klavier* transkribiert, ob er eine Luther-Kantate komponiert oder über Bach improvisiert: Bach ist der Fixstern von Rudolf Lutz, an dem sich seine sprühende, profunde Musikalität immer wieder entzündet. Alles, was er anpackt, gerät zum Ausdruck natürlicher, stimmiger musikalischer Lebendigkeit.

Er hat Chöre geleitet, war Hochschul-lehrer und Organist: Mit den Aufführungen aller Bach-Kantaten krönt Rudolf Lutz sein Lebenswerk. Achtzig Jahre wird er alt sein, wenn die über 200 Kantaten, von denen jeden Monat eine neue erklingt, aufgeführt sein werden. Seine Kantaten-Sicht haben das appenzellische Trogen zum Mekka von Bach-Liebhabern werden lassen. Sein durchsichtiger, präziser, hochkarätig die historische Aufführungspraxis belebender und vor allem sein tänzerisch wirkender Bach spiegelt alles, was Rudolf Lutz musikalisch erlebt, probiert und entwickelt hat. — *Martin Preisser*

**fr** «Je baigne dans du Bach»  
«Variée»: voilà un terme susceptible de décrire l'activité du musicien saint-gallois Rudolf Lutz. Des qualificatifs encore plus pertinents seraient «universelle», «d'une indomptable fantaisie» et «passionnément ouverte». Lutz est internationalement réputé pour sa connaissance de Bach. Finalement, Bach est peut-être devenu la source inépuisable de sa création musicale, de sa composition et de son improvisation. «Je baigne dans du Bach» a-t-il dit un jour. Qu'il transcrive pour piano la chaconne de la *Partita pour violon seul n° 2*, qu'il compose une cantate de Luther selon Bach ou qu'il improvise à partir de lui, Rudolf Lutz ne cesse de se nourrir du compositeur allemand pour enrichir son vif et profond sens de la musique. Tout ce qu'il touche s'exprime avec naturel, cohérence et une musicalité vivante.

Il a dirigé des chœurs, enseigné dans des Hautes écoles de musique, et a été organiste: l'interprétation de l'ensemble des cantates de Bach représente le couronnement de la carrière et de la vie de Rudolf Lutz. Au rythme d'une cantate jouée par mois, il aura 80 ans lorsqu'il les aura toutes dirigées – soit plus de 200 œuvres! Sa vision des cantates a transformé la petite commune appenzelloise de Trogen en Mecque des amateurs de Bach. Son approche de l'œuvre, claire, précise, historiquement fondée et surtout très dansante, reflète tout ce que Rudolf Lutz a vécu, essayé et créé musicalement. — *Martin Preisser*

**it** «Intriso di Bach»  
«Poliedrica» è un termine che ben descrive l'attività del musicista sangaliese Rudolf Lutz. Attributi ancora più azzeccati potrebbero essere «universale», «ricca di irrefrenabile fantasia» e «dalla passione sconfinata». Lutz è un conoscitore di Bach di fama internazionale, e forse in definitiva è proprio la musica di Bach a essere divenuta fonte inesauribile di ispirazione per le sue riproduzioni, composizioni e improvvisazioni. «Io sono intriso di Bach», ha avuto modo di dichiarare. Che trascriva per pianoforte la Ciaccona dalla *Partita n. 2 in re minore*, componga una cantata in onore di Lutero o improvvisi su temi bachiani, il genio tedesco è la stella polare di Rudolf Lutz, capace di infondere sempre nuova vita alla sua scintillante e profonda musicalità. Ogni sua creazione diviene espressione di una naturale e armoniosa vitalità musicale.

Lutz è stato direttore di diversi cori, docente universitario e organista. La prossima esecuzione di tutte le Cantate di Bach rappresenterà il coronamento dell'opera di un'intera vita. Avrà ottant'anni quando avrà diretto tutte le 200 e più Cantate al ritmo di una al mese; questo progetto ha trasformato la piccola comunità di Trogen (Appenzello Esterno) in una Mecca per gli appassionati del repertorio. Il suo Bach, trasparente, preciso, in grado di ravvivare magistralmente le prassi esecutive storiche, e soprattutto dall'effetto danzante, riflette tutto ciò che Rudolf Lutz ha vissuto, sperimentato e sviluppato sul piano musicale. — *Martin Preisser*

27

«Alles, was er anpackt,  
gerät zum Ausdruck  
natürlicher, stimmiger  
musikalischer Lebendigkeit.»

**LUTZ**

**de** biographie  
Rudolf Lutz, geboren 1951, ist Dirigent, Organist, Komponist und Dozent. Bis 2013 war er in St. Gallen Organist an der evangelischen Kirche St. Laurenzen und leitete bis 2008 den Bach-Chor. Lutz ist ein international gefragter Lehrer an Meisterkursen und hat an der Schola Cantorum Basel Improvisation unterrichtet. 2006 erhielt er den Kulturpreis des Kantons St. Gallen und 2015 den Preis der Stiftung für Abendländische Ethik und Kultur. Seit 2006 ist er künstlerischer Leiter der St. Galler J.S. Bach-Stiftung.

**fr** biographie  
Rudolf Lutz, né en 1951, est chef d'orchestre, organiste, compositeur et enseignant. À Saint-Gall, il a été organiste de l'église réformée Saint-Laurent jusqu'en 2013 et a dirigé le Bach-Chor jusqu'en 2008. Lutz a enseigné l'improvisation à la Schola Cantorum de Bâle et donne des cours d'interprétation dans le monde entier. En 2006, il a reçu le Prix de la culture du canton de Saint-Gall et, en 2015, le prix de la Stiftung für Abendländische Ethik und Kultur. Depuis 2006, il est directeur artistique de la J.S. Bach-Stiftung de Saint-Gall.

**it** biografia  
Rudolf Lutz, nato nel 1951, è direttore d'orchestra, organista, compositore e docente. Fino al 2013 è stato organista presso la Chiesa evangelica di San Lorenzo a San Gallo, e fino al 2008 ha diretto il coro di Bach di San Gallo. Ha insegnato improvvisazione presso la Schola Cantorum Basiliensis ed è molto richiesto a livello internazionale per tenere corsi di master. Nel 2006 gli è stato conferito il Premio per la cultura del Cantone di San Gallo, nel 2015 il premio STAB della Fondazione per l'etica e la cultura occidentale. Dal 2006 è direttore artistico della Fondazione J.S. Bach di San Gallo.



«Er ist ein Meister  
des Feinklangs  
und der Erweiterung  
von Dimensionen.»

# BJÖRN

schweizer musikpreis  
prix suisse de musique  
premio svizzero di musica

2019  
2019  
2019

preisträger  
lauréat  
vincitore



**de** Die tieferen Gründe  
Er öffnet Räume. Platziert Töne in ihnen.  
Es sind leise, sich behutsam herantastende Töne, die sich weiten zu Harmonien, zu Spektren. Die Räume werden zu Landschaften. Zu Horizonten des Sounds.  
Der Bassist Björn Meyer ist ein Meister des Feinklangs und der Erweiterung von Dimensionen. Mit seinem sechssaitigen E-Bass kann er ganze Abende alleine bestreiten. Jedes Stück versetzt den Zuhörer in eine neue Stimmung. Klänge fächern sich auf in zarte Arpeggien, Harmonien verschieben sich wie in einem Prisma, steigern sich zu einer trancehaften Wiederkehr von Motiven. Björn Meyers Musik ist sinnlich, sie spannt ergreifende melodische Bögen und kommuniziert auf behutsame Art. Mit welchem Feingefühl sich dieser Bassist etwa in der Band des tunesischen Lautenspielers Anouar Brahem der nordafrikanischen Klangwelt nähert, wie er mit dem Bassklarinettisten Klaus Gesing und dem Schlagzeuger Samuel Rohrer alle Nuancen der Trio-Verständigung auslotet, wie er einst die satte Komplexität in der Band Ronin des Pianisten Nik Bärtsch grundierte und in Asita Hamidis *Bazaar* poetische Schönheiten zwischen Orient und hohem Norden wesentlich mitprägte: Das alles ist das Geistes- und Handwerk eines großen Musikers, der Welten verbindet und nicht stehen bleibt in Räumen, die er einmal gefunden hat. Björn Meyer: ein Musiker, der mit dem Bass zu Höherem strebt und stets tiefere Gründe dafür hat. Herzlichen Glückwunsch zum Schweizer Musikpreis 2019! — Roland Spiegel

**fr** L'art des profondeurs  
Il ouvre des espaces qu'il organise en tons. Des tons doux, qui s'avancent avec prudence, deviennent des harmonies, forment tout un spectre sonore. Les espaces se transforment en paysages, en horizons de sons.  
Le bassiste Björn Meyer est un maître dans l'art de ciseler les accords et d'élargir les dimensions. Avec sa basse électrique à six cordes, il peut à lui seul remplir des soirées entières. Chaque morceau mène à une nouvelle ambiance. Les sons se déploient en de délicats arpèges; les harmonies se déplacent comme en un prisme, s'élèvent en un enivrant jeu de motifs. La musique de Björn Meyer est sensuelle, tend de bouleversants arcs mélodiques et communique avec délicatesse. La finesse avec laquelle il sait s'approcher du monde sonore nord-africain, lorsqu'il joue dans le groupe du joueur de luth tunisien Anouar Brahem; sa façon d'explorer toutes les nuances du trio lorsqu'il joue avec Klaus Gesing à la clarinette et Samuel Rohrer à la batterie; l'intense complexité qu'il a su apporter au groupe du pianiste Nik Bärtsch, Ronin; les beautés poétiques, à mi-chemin entre l'Orient et le grand Nord, qu'il a su donner à Asita Hamidi & *Bazaar*: voici l'œuvre, faite d'intelligence et de métier, d'un grand musicien, qui réunit les mondes et ne se cantonne pas aux espaces qu'il a découverts. Björn Meyer, un musicien qui avec sa basse aspire aux hauteurs, et ce pour des raisons profondes. Toutes nos félicitations au lauréat du Prix suisse de musique 2019! — Roland Spiegel

**it** Le ragioni più profonde  
Apre spazi che poi struttura in suoni. Sono suoni tenui, che si avvicinano con cautela, si espandono in armonie, si trasformano in spettri. Gli spazi diventano paesaggi sonori, orizzonti del sound. Il bassista Björn Meyer è un maestro del timbro delicato e dell'ampliamento delle dimensioni. Con il suo basso elettrico a sei corde è in grado di sostenere da solo intere serate, e ogni pezzo trasporta chi lo ascolta in una nuova atmosfera. I suoni si diramano in arpeggi, le armonie si spostano come all'interno di un prisma, si trasformano in una ripetizione ipnotica di motivi. La musica di Björn Meyer è sensuale, crea coinvolgenti ponti melodici e comunica con delicatezza. La sensibilità con cui questo bassista si è saputo avvicinare al mondo sonoro nordafricano, per esempio nella band del liutista tunisino Anouar Brahem, il suo scandagliare tutte le sfumature del concetto di trio con il clarinetista Klaus Gesing e il percussionista Samuel Rohrer, l'intensa complessità che ha apportato alla band Ronin del pianista Nik Bärtsch, le bellezze poetiche, a metà strada tra l'Oriente e il grande Nord, che ha saputo donare ad Asita Hamidi & *Bazaar*: tutto ciò incarna lo spirito e l'opera di un grande musicista che unisce mondi e non rimane mai immobile negli spazi già esplorati. Björn Meyer: un musicista che con il suo basso punta a elevarsi, e che lo fa per ragioni sempre più profonde. Congratulazioni per il Premio svizzero di musica 2019! — Roland Spiegel

# MEYER



**de** biografie  
Der Bassist und Komponist Björn Meyer wurde am 5. September 1965 in Stockholm geboren und wuchs in Schweden auf. Er lernte Trompete, spielte in diversen Bands Gitarre und wechselte mit 18 Jahren zum E-Bass. Seit 1989 ist er Profi-Musiker und lebt seit 1996 in der Schweiz. Mit der iranischen Harfenistin Asita Hamidi gründete er 2002 das bedeutende Musikernetzwerk Bazaarpool. Er veröffentlichte Alben, unter anderem mit Nik Bärtsch und Anouar Brahem. 2017 kam das Solo-Album Provenance heraus. Als Gastdozent lehrt er regelmässig in Schweden und in der Schweiz.

**fr** biographie  
Le bassiste et compositeur Björn Meyer est né le 5 septembre 1965 à Stockholm. Il a grandi en Suède, a appris la trompette, a joué de la guitare dans différents groupes et, à 18 ans, est passé à la basse électrique. Musicien professionnel depuis 1989, il s'est établi en Suisse en 1996. Avec la harpiste iranienne Asita Hamidi, il a fondé en 2002 l'important réseau de musiciens Bazaarpool. Il a sorti des albums notamment avec Nik Bärtsch et Anouar Brahem, et un album en solo, Provenance, en 2017. Il est régulièrement invité à donner des enseignements en Suède et en Suisse.

**it** biografia  
Il bassista e compositore Björn Meyer è nato il 5 settembre 1965 a Stoccolma. Cresciuto in Svezia, ha studiato tromba e ha suonato la chitarra in varie band per poi passare all'età di 18 anni al basso elettrico. Musicista professionista dal 1989, vive in Svizzera dal 1996. Nel 2002 ha fondato con l'arpista iraniana Asita Hamidi l'importante rete di musicisti Bazaarpool. Attivo come docente ospite tra Svezia e Svizzera, ha pubblicato CD tra l'altro con Nik Bärtsch e Anouar Brahem, e nel 2017 l'album in assolo Provenance. Viene regolarmente invitato a dare dei corsi in Svezia e in Svizzera.





2019  
2019  
2019  
preisträger  
lauréat  
vincitore



«Was Scherrer  
auszeichnet, ist ein  
exzellentes Sensorium  
für die ästhetische  
und emotionale Essenz  
des Jazz.»

**de** Anmut und Dringlichkeit

In der Schweiz gibt es wohl keinen Jazz-saxophonisten, den man in einem Atemzug mit Coleman Hawkins, Lester Young, Sonny Rollins, John Coltrane, Joe Henderson oder Wayne Shorter nennen könnte (um nur ein paar wenige der afro-amerikanischen Saxofonkoryphäen ins Spiel zu bringen). Aber es gibt einen Schweizer Jazzsaxophonisten, den man bloss zwei, drei Atemzüge danach nennen kann: Andy Scherrer.

Andy Scherrer ist nicht nur ein äusserst inspirierter Improvisator, sondern er verfügt auch über eine beeindruckende Klangkultur. Sein Spiel oszilliert zwischen Anmut und Dringlichkeit, zwischen Eloquenz und Treffsicherheit. Seit den 1970er-Jahren zählt Scherrer zu den herausragenden Exponenten des Jazz in Europa. 1975 nimmt er seine Lehrtätigkeit an der Swiss Jazz School in Bern auf und unterrichtet bis zu seiner Pensionierung 2011 als Dozent an der Hochschule der Künste Bern. So unterschiedliche und profilierte Saxophonisten wie Roman Schwaller, Donat Fisch, Domenic Landolf und Christoph Grab haben eine Gemeinsamkeit: Andy Scherrer war ihr Mentor.

Unter eigenem Namen hat Scherrer (ab 1999!) nur ein halbes Dutzend Alben aufgenommen, darunter Hommagen an die afro-amerikanischen Jazzgrössen Mal Waldron, Joe Henderson und Clifford Jordan. Was Scherrer generell und also auch diese Alben auszeichnet, ist ein exzellentes Sensorium für die ästhetische und emotionale Essenz des Jazz. — Tom Gsteiger

**fr** Le charme et l'urgence

Bien sûr, aucun nom de saxophoniste suisse ne nous vient à l'esprit aussi rapidement que ceux des grands génies afro-américains, tels Coleman Hawkins, Lester Young, Sonny Rollins, John Coltrane, Joe Henderson ou Wayne Shorter. Mais, après quelque réflexion, on évoquera certainement le nom du Suisse Andy Scherrer.

Andy Scherrer n'est pas seulement un improvisateur des plus inspirés, il dispose aussi d'une impressionnante culture musicale. Son jeu oscille entre le charme et l'urgence, entre l'éloquence et la justesse. Depuis les années 1970, Andy Scherrer compte parmi les plus grands représentants du jazz en Europe. En 1975, il commence à enseigner à la Swiss Jazz School de Berne. Il poursuivra ensuite à la Haute école des arts de Berne, jusqu'à sa retraite en 2011. Il a été le mentor de saxophonistes aussi différents et aussi marquants que Roman Schwaller, Donat Fisch, Domenic Landolf et Christoph Grab.

Sous son propre nom, Scherrer a enregistré – depuis 1999! – une demi-douzaine d'albums, dont des hommages aux géants afro-américains du jazz Mal Waldron, Joe Henderson et Clifford Jordan. Dans toutes ces sessions, le jeu de Scherrer nous fait éprouver sa compréhension extraordinaire de l'essence esthétique et émotionnelle du jazz. — Tom Gsteiger

**it** Grazia ed energia

Se in Svizzera, si potrebbe dire, non esistono sassofonisti jazz che possano essere posti sullo stesso piano di Coleman Hawkins, Lester Young, Sonny Rollins, John Coltrane, Joe Henderson e Wayne Shorter (giusto per citare alcuni dei geni afroamericani dello strumento), a pensarci bene, c'è tuttavia un nome che li segue a pochissima distanza, quello di Andy Scherrer.

Andy Scherrer non è solamente un improvvisatore dotato di fertile ispirazione, ma anche un musicista di impressionante cultura. Il suo modo di suonare oscilla tra grazia ed energia, tra espressività e precisione. Fin dagli anni settanta Scherrer può venire considerato uno dei più straordinari esponenti della scena jazz in Europa. Nel 1971 inizia anche l'attività d'insegnante presso la Swiss Jazz School di Berna, attività che prosegue all'Università di arti applicate di Berna fino alla pensione nel 2011. Sassofonisti tanto diversi quanto affermati come Roman Schwaller, Donat Fisch, Domenic Landolf e Christoph Grab hanno una cosa in comune, quella di aver avuto Andy Scherrer come mentore.

Solo a partire dal 1999 inizia a pubblicare con il proprio nome circa una mezza dozzina di album, tra cui omaggi a grandi figure della scena jazz afroamericana come Mal Waldron, Joe Henderson e Clifford Jordan. Ciò che contraddistingue questi album (e Scherrer in generale) è una comprensione straordinaria dell'essenza estetica ed emotiva del jazz. — Tom Gsteiger

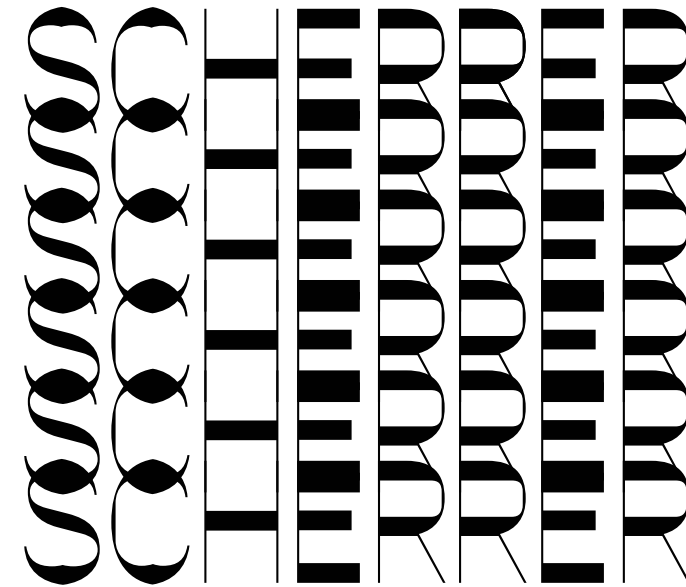

**de** biografie

Andy Scherrer unterrichtete von 1975 bis 2011 Saxofon an der Swiss Jazz School in Bern. Seit 1972 arbeitet er als freischaffender Musiker mit seinen eigenen Bands, mit dem Slide Hampton-Joe Haider Orchestra, Isla Eckingers Band Hot Mallets, Billy Brooks' Gruppe Free Bop, ausserdem mit Renato Anselmi sowie mit den Schweizer Bands Magog um Klaus Koenig und dem Trio Cojazz (als Pianist). Seit 1999 macht er Aufnahmen als Bandleader des Andy Scherrer Quartet und des Andy Scherrer Special Sextet sowie im Duo mit Bill Carrothers.

**fr** biographie

Andy Scherrer a enseigné le saxophone entre 1975 et 2011 à la Swiss Jazz School de Berne. À partir de 1972, il se fait remarquer en tant que leader et grâce à ses collaborations avec le Slide Hampton-Joe Haider Orchestra, le Isla Eckingers Band Hot Mallets, ou encore le Billy Brooks Free Bop. Il a aussi travaillé avec Renato Anselmi, la band Magog, avec Klaus Koenig et avec le trio Cojazz (comme pianiste). Depuis 1999, il propose des enregistrements du Andy Scherrer Quartet, du Andy Scherrer Special Sextet ainsi qu'en duo avec Bill Carrothers.

**it** biografia

Andy Scherrer ha insegnato sassofono dal 1975 al 2011 alla Swiss Jazz School di Berna. Nel 1972 ha iniziato ad esibirsi con le sue band e altri complessi quali: Slide Hampton-Joe Haider Orchestra, Isla Eckingers Band Hot Mallets, il gruppo di Billy Brooks Free Bop; ha inoltre lavorato con Renato Anselmi, la band Magog in collaborazione con Klaus Koenig e il trio Cojazz (come pianista). Dal 1999 inizia ad incidere registrazioni come leader dell'Andy Scherrer Quartet e dell'Andy Scherrer Special Sextet e del duo con Bill Carrothers.





«Avec ses platines, il rassemble, telles de petites pièces de puzzle, des séquences travaillées et adaptées pour former de courtes histoires concoctant, au final, des morceaux de la plus haute intensité.»

preisträger 2019  
lauréat 2019  
vincitore 2019

32

# SEBB



schweizer musikpreis  
prix suisse de musique  
premio svizzero di musica

**de** Es gibt eine Theorie, die besagt, dass man als Musiker mindestens 10 000 Stunden in seine Kunst investiert haben muss, um damit etwas zu erreichen. Man brauche diese Zeit, um einen eigenen Stil auszubilden. Um zu wissen, wie es andere machen und es bewusst anders zu machen, seinen Weg einzuschlagen. Sébastien Vuignier alias Sebb Bash hat diese Zahl und dieses Ziel schon Anfang der 1990er-Jahre erreicht gehabt. Schon früh ist der Lausanner völlig in der Hip-Hop-Kultur versunken, hat Rap-Importe aus den USA zu einem einzigen Aufruf zu mehr Eigenständigkeit und Nonkonformismus zusammengemischt. Nie das Softie-Zeug, nie den R&B und das liebe Geträllere, sondern stets den rohen, energiegeladenen Rap der Strasse. Ab Mitte jenes Jahrzehnts galt er deshalb zu Recht als bester Hip-Hop-DJ des Landes, legte von Genf bis St. Gallen an Parties und vor und nach den wichtigsten Rap-Konzerten auf und war, um ganz ehrlich zu sein, mit wenigen Ausnahmen immer besser als das, was zwischendrin geboten wurde.

Den gleichen Fokus, die gleiche Akribie, den gleichen Geschmack beweist er auch bei seinen Produktionen, die mittlerweile in aller Welt, vor allem aber im Mutterland des Hip-Hop, gefragt sind. Was er aus seinem riesigen Plattenarchiv an kleinen Puzzleteilen zusammenträgt, mit eingespielten Sequenzen versieht und schliesslich zu kurzen Geschichten verwebt, sind Stücke von höchster atmosphärischer Dichte. — Adrian Schröder

**fr** On dit qu'il faut au moins 10 000 heures de travail à un musicien avant de parvenir à un résultat; autant de temps pour se former son propre style; autant de temps pour savoir comment d'autres s'engagèrent sur un chemin et pour, consciemment, s'engager sur un autre. Sébastien Vuignier, alias Sebb Bash, atteinait ce nombre et ce but au début des années 1990. Bercé très tôt par la culture hip-hop, le Lausannois appela à plus d'originalité et moins de conformisme dans cette musique importée des Etats-Unis. Pas de truc à l'eau de rose, pas de R&B, pas de fredonnement suave, mais du rap de rue, brut, énergique. Dès le milieu de la décennie, il était considéré à juste titre comme le meilleur DJ hip-hop du pays, animait des soirées de Genève à Saint-Gall et assurait l'ambiance avant et après les plus importants concerts de rap. Soyons honnêtes: à quelques exceptions près, il était aussi meilleur que les artistes qui se produisaient lors de ces concerts.

Il montre la même attention, la même méticulosité, le même goût dans ses productions, désormais demandées dans le monde entier, particulièrement dans la patrie du hip-hop. Avec ses platines, il rassemble, telles de petites pièces de puzzle, des séquences travaillées et adaptées pour former de courtes histoires concoctant, au final, des morceaux de la plus haute intensité. — Adrian Schröder

**it** Esiste una teoria secondo la quale un musicista deve aver investito almeno 10 000 ore nella propria arte per raggiungere un traguardo importante: questo sarebbe il tempo necessario per trovare uno stile proprio, per scoprire come agiscono gli altri e poi procedere intenzionalmente in modo diverso, per trovare la propria strada. Sébastien Vuignier, alias Sebb Bash, aveva raggiunto tale cifra e tale obiettivo già all'inizio degli anni novanta. Fin dagli albori, il losannese si è immerso totalmente nella cultura hip hop, rielaborando importazioni del rap dagli Stati Uniti in un invito ad autonomia e anticonformismo maggiori. Mai roba delicata, mai la R&B o una piacevole cantilena, ma sempre un rap di strada, brutale e pieno d'energia. Per questa ragione, a partire dalla metà di quel decennio, Sebb Bash viene considerato, a ragione, il miglior deejay hip hop della Svizzera, e fa girare i piatti a feste da Ginevra a San Gallo, nonché prima e dopo i più importanti concerti rap, in tutta sincerità con risultati migliori (con poche eccezioni) a quanto proposto nel momento clou degli stessi.

La stessa concentrazione, lo stesso rigore e lo stesso buongusto si dimostrano nelle sue produzioni, ormai richieste in tutto il mondo, ma in particolare nella patria dell'hip hop. I pezzi che è in grado di assemblare, come pezzi di puzzle, dal suo immenso archivio discografico, arricchiti di sequenze registrate e tessuti infine come brevi racconti, sono pezzi dall'elevata atmosfera poetica. — Adrian Schröder

# BASH



**de** biografie

Seine Liebe gehört den schwarzen gerillten Plastikschrallplatten – und das seit Jahr und Tag. Der Lausanner Sébastien Vuignier, Jahrgang 1974, hat sich in den 1990er-Jahren als DJ und Begründer der Radiosendung *Métissage* auf Couleur 3 einen Namen gemacht und sein Wissen über Rhythmik, die Kombination der richtigen Klänge und alle versteckten Winkel der Musikgeschichte anschliessend mehr und mehr in seine eigenen Produktionen einfließen lassen. Letztes Jahr steuerte er unter anderem Musik zum gefeierten Soul-Projekt Children of Zeus aus Manchester bei und veröffentlichte unter eigenem Namen einen Langspieler auf dem Label der US-Produzentenlegende The Alchemist, unter anderem Tour-DJ von Eminem.

**fr** biographie

Amoureux de longue date des grands disques noirs de plastique, le Lausannois Sébastien Vuignier, né en 1974, se fit un nom dans les années 1990 grâce à son activité de DJ et sa création de l'émission radio *Métissage* sur Couleur 3. Sa science de la rythmique, sa capacité à combiner les sonorités, sa grande connaissance de l'histoire de la musique ont depuis enrichi son travail. L'an dernier, il participa au projet Children of Zeus, originaire de Manchester. Sous son nom, il a sorti un album sur le label du légendaire producteur The Alchemist, bien connu comme DJ sur les tournées d'Eminem.

33

**it** biografia

La sua vita appartiene da anni alla plastica nera incisa: il losannese Sébastien Vuignier, classe 1974, si è fatto un nome negli anni novanta quale deejay e ideatore del programma radiofonico *Métissage* su Couleur 3, lasciando confluire progressivamente le sue conoscenze in fatto di ritmica, di combinazione dei suoni giusti e dei meandri della storia della musica nelle produzioni proprie. Lo scorso anno ha contribuito con la sua musica tra l'altro all'acclamato progetto soul Children of Zeus di Manchester e ha pubblicato con il proprio nome un elpepi presso il marchio del leggendario produttore statunitense The Alchemist, DJ tra l'altro nella tournée di Eminem.





# MARCO

34

schweizer musikpreis  
prix suisse de musique  
premio svizzero di musica

preisträger  
lauréat  
vincitore

2019  
2019  
2019

# ZAPPA

**de** biografie  
Marco Zappa ist Musiker und Multiinstrumentalist. Er wurde 1949 in Locarno geboren, ist ausgebildeter Erziehungswissenschaftler und Gitarrist und hat bereits mehr als 30 Alben produziert. Zappas Schaffen, das zwischen Musikethnologie, Weltmusik und Liedermacherei angesiedelt ist, hat seine Wurzeln in der italienisch- und englischsprachigen alternativen Kultur der 1960er-Jahre. Als unabhängiger Schöpfer und Produzent arbeitet er seit jeher in seinem persönlichen Aufnahmestudio und regelmässig mit zahlreichen anderen Musikern zusammen.

**fr** biographie  
Musicien et polyinstrumentiste né à Locarno en 1949, pédagogue et guitariste de formation, Marco Zappa a à son actif une très riche production discographique comptant plus de trente albums. Son œuvre se situe entre la recherche ethnomusicologique, la musique du monde et la chanson à texte et plonge ses racines dans la culture alternative italienne et anglo-saxonne des années 1960. Créateur et producteur autonome, il a toujours travaillé dans son propre studio d'enregistrement et a noué des collaborations nombreuses et fidèles.

**it** biografia  
Musicista e polistrumentista nato a Locarno nel 1949, di formazione pedagogista e chitarrista, Marco Zappa ha all'attivo una ricchissima produzione discografica composta da più di trenta album. La sua opera, a metà strada tra la ricerca etnomusicologica, la world music e la canzone d'autore, ha radici che affondano nella cultura alternativa degli anni Sessanta italiana ed anglosassone. Creatore e produttore autonomo, ha sempre lavorato nel suo personal studio di registrazione, con costanti e numerose collaborazioni.

«Nei microcosmi delle storie di Zappa s'intrecciano esperienze, lingue, strumenti.»

**de** Wer erzählt, hat eine künstlerische und moralische Verpflichtung – die Klarheit – und eine journalistische: die Glaubwürdigkeit der Quellen, die nur in ihrer Form und einzig der Poesie wegen verändert werden dürfen. Bei Marco Zappa ist alles klar und glaubwürdig. In seinem ersten Album *Change* (1975) wagt er sich an den Prog-Rock und zehn Jahre später lässt er in *Rockart* die Computer im Rhythmus der Geschichte spielen. Schliesslich findet er akustisch in den verschiedensten Zusammenhängen den natürlichen Klang, der seine und unsere Glaubwürdigkeit der Quellen darstellt.

Dieser Erzähler verfügt aber noch über eine andere Qualität: über eine Voraussicht, die daher stammt, dass er in der gehörten und erlebten, importierten und exportierten Musik nie etwas abgelehnt hat und keine Einschränkungen in Form, Formation oder Dauer kennt. Ein Vorausschauen auf Zeiten und Inhalte, indem er zum Beispiel von musikalischen und menschlichen Brücken und Hindernissen spricht, lange bevor er sein neuestes Album *PuntEBarrier* (2017) veröffentlicht. Zappa bewegt sich frei zwischen der Popmusik und der Klassik, der sich auch seine Kinder Daria und Mattia widmen.

Wenn wir auf die fünfzig gespielten (und gesungenen) Jahre dieser Karriere blicken, sind wir mehr erstaunt als nostalgisch. Im Mikrokosmos von Zappas Geschichten treffen sich Erfahrungen, Sprachen und Instrumente: Tessiner Dialekt, Schweizerdeutsch, Englisch und Italienisch, begleitet von einer griechischen Bouzouki oder einer albanischen Laute. In diesem Werk kommen die Leidenschaften und Erfahrungen eines ganzen Lebens zusammen – und werden schliesslich auch zu unseren. — *Beppe Donadio, Lorenzo Erroi*

**fr** Un narrateur a une obligation de nature artistique et morale: la rigueur. Il a également une obligation journalistique – la fiabilité des sources – qu'il ne lui est permis de manipuler que sous l'aspect formel, et seulement lorsque la poésie l'exige. Pour ce qui est de la rigueur, tout est parfaitement crédible chez Marco Zappa, lorsqu'il se confronte au rock progressif dans son premier album, *Change* (1975), ou lorsque dans *Rockart*, dix ans plus tard, il fait entrer en scène les ordinateurs, en parfaite synchronie avec l'histoire. Il reviendra ensuite à la musique acoustique, fût-elle masquée, à ces timbres naturels qui incarnent pour lui (et pour nous) la fiabilité des sources.

Nous devons reconnaître à notre narrateur une autre qualité, une sorte de faculté d'anticipation qu'il doit au fait qu'il ne s'est jamais rien interdit dans la musique qu'il a écoutée et vécue, importée et exportée, qu'il ne s'est jamais imposé aucune limite, qu'elle fût de forme, de formation ou de durée. Cette avance du musicien sur son temps s'exprime non seulement sur le plan formel, mais aussi au niveau des contenus. Longtemps avant de sortir son dernier album, *PuntEBarrier* (2017), il parlait déjà des ponts et des barrières, entre les musiques ou entre les hommes. Et en effet, Marco Zappa n'a jamais dressé aucune barrière en musique, de la pop à la musique classique. À cette dernière, il a d'ailleurs légué un riche patrimoine: ses enfants Daria et Mattia.

En parcourant rétrospectivement les cinquante ans bien sonnés (et bien chantés) de carrière du lauréat, on est plus envahi par un sentiment d'émerveillement que de nostalgie. Dans le microcosme de sa narration, les expériences, les langues et les instruments s'entrelacent, du dialecte tessinois au dialecte alémanique, de l'anglais à l'italien, du bouzouki grec au luth albanais. Dans son œuvre, ce sont les amours et les espoirs de toute une vie qui convergent. Et, à bien y regarder, ces amours et ces espoirs sont aussi les nôtres. — *Beppe Donadio, Lorenzo Erroi*

**it** Il narratore ha un dovere artistico e morale, il rigore, e un altro di tipo giornalistico, la certezza delle fonti, manipolabili solamente nella forma e per puro dovere di poesia. Quanto alla rigosità, tutto è credibile nel Marco Zappa che affronta il prog nel primo album *Change* (1975), che 10 anni più tardi, in *Rockart*, lascia suonare i computer in orario con la storia. Tornerà poi alla musica acustica, nonostante a volte mascherata, a quei suoni naturali che costituiscono la sua, e la nostra, certezza delle fonti.

Al narratore si deve un'ulteriore qualità, una sorta di preveggenza che viene dal non essersi negato nulla nella musica ascoltata e vissuta, esportata e importata, senza limitazioni di forma, formazioni e durata. È un anticipo sui tempi anche a livello di contenuti, come l'aver parlato di ponti e barriere, musicali e umane, assai prima dell'ultimo album *PuntEBarrier* (2017): nessun ponte e nessuna barriera, dal pop alla classica, alla quale Zappa ha lasciato una doppia eredità, i figli Daria e Mattia.

Così, a riguardare col senno di poi cinquant'anni suonati (e cantati) di carriera, si prova più stupore che nostalgia. Nei microcosmi delle storie di Zappa s'intrecciano esperienze, lingue, strumenti: dal ticinese allo schweizerdeutsch, dall'inglese all'italiano, accompagnati da un bouzouki greco o da un liuto albanese. Un'opera nella quale confluiscono gli amori e le speranze di una vita. Che poi, scava scava, sono anche i nostri. — *Beppe Donadio, Lorenzo Erroi*



35



Bundesamt für Kultur  
Office fédéral de la culture  
Ufficio federale della cultura  
Uffizi federal da cultura  
Federal Office of Culture

Hallwylstrasse 15  
CH-3003 Bern  
musik@bak.admin.ch

facebook @swissmusicprize  
instagram @swiss\_music\_prize

www.schweizermusikpreis.ch  
www.prixsuissedemusique.ch  
www.premiosvizzerodimusica.ch  
www.swissmusicprize.ch

partner  
partenaires  
partner

SRG SSR



herausgeber Bundesamt für Kultur  
éditeur Office fédéral de la culture  
edito da Ufficio federale della cultura

redaktion Philippe Albéra, Ruth Noémie Bendel,  
rédaction Beppe Donadio, Lorenzo Erroi, Roland  
redazione Fischer, Köbi Gantenbein, Tom Gsteiger,  
Peter Hagmann, Giada Marsadri, William  
Meyer, Roderic Mounir, Martin Preisser,  
Adrian Schräder, Roland Spiegel, Pablo  
Vögtli, Maria Zachariadis, Suzanne Zahnd

übersetzung Sprachendienst BAK  
traduction Service linguistique de l'OFC  
traduzione Servizio linguistico dell'UFC

korrektorat Corina Kolbe, Alessandra Palidda,  
relecture Elisabeth Stoudmann  
rilettura

fotografie Preisträger / Lauréats / Vincitori:  
photographie Julien Chavaille  
fotografia Umschlag/Couverture/Copertina:  
Xavier Voirol  
2: [Jury / Jury / Giuria] Stoeß Grünig,  
[Zeno Gabaglio] Mario Del Curto;  
6-7: [A, B, C, E, F, L] Cod.Act,  
[D, K] Samuel Carnavali,  
[G, H, I] Xavier Voirol, [J] RectoVerso;  
20: Lukasz Rajchert; 30: Bernhard Ley

gestaltung Noémie Gyga | no-do  
graphisme  
grafica

schrift Px Grotesk | optimo  
caractère  
carattere

druck PCL Presses Centrales SA, Renens  
impression  
stampa

aufgabe 3000  
tirage  
tiratura

© 2019 Bundesamt für Kultur Bern,  
© 2019 sowie die Autorinnen und Autoren  
© 2019 für ihre Texte

**2014** franz treichler, reverend beat-man, franco cesarini, corin curschellas, ensemble phoenix basel, hans kennel, mama rosin, norbert möslang, marcel oetiker, julian sartorius, andreas schaerer, irène schweizer, steamboat switzerland, erika stucky, dragos tara  
**2015** heinz holliger, philippe albéra, nik bärtsch, malcolm braff, markus flückiger, joy frempong, marcel gschwend aka bit-tuner, daniel humair, joke lanz, christian pahud, annette schmucki, bruno spoerri, cathy van eck, nadir vassena, christian zehnder  
**2016** sophie hunger, susanne abbuehl, laurent aubert, philippe jordan, tobias jundt, matthieu michel, fabian müller, peter kernel, nadja räss, mathias rüegg, hansheinz schneeberger, colin vallon, hans wüthrich, lingling yu, alfred zimmerlin  
**2017** patricia kopatchinskaja, pascal auberson, andres bosshard, albin brun, christophe calpini, elina duni, endo anaconda, vera kappeler, jürg kienberger, grégoire maret, jojo mayer, peter scherer, töbi tobler, helena winkelman, jürg wytttenbach  
**2018** irène schweizer, noldi alder, dieter ammann, basil anliker aka baze, pierre audétat, laure betris aka kassette, sylvie courvoisier, jacques demierre, ganesh geymeier, marcello giuliani, thomas kessler, mondrian ensemble, luca pianca, linnéa racine aka evelinn trouble, willi valotti



**COD.ACT**  
**ONAVINTURI D'INCISE PIERRE FAYRE**  
**BEATRICE GRAF**  
**ILS FRÄNZLIS DA TSCHLIN MICHAEL JARRELL**  
**KAMMERORCHESTER BASEL**  
**KT GORIQUE LES REINES PROCHAINES**  
**RUDOLF LUTZ BJÖRN MEYER**  
**ANDY SCHERRER SEBB BASH**  
**MARCO ZAPPALÀ**



Schweizerische Eidgenossenschaft  
Confédération suisse  
Confederazione Svizzera  
Confederaziun svizra

Eidgenössisches Departement des Innern EDI  
Département fédéral de l'intérieur DFI  
Dipartimento federale dell'interno DFI  
Departament federal da l'intern DFI  
**Bundesamt für Kultur BAK**  
**Office fédéral de la culture OFC**  
**Ufficio federale della cultura UFC**  
**Uffizi federal da cultura UFC**